



NeoTank™

Installation, Care & Use

Instalación, mantenimiento y uso

Installation, entretien et utilisation

Einbau und Bedienung

Installatie, onderhoud en gebruik

Instalação, cuidados e uso

Установка, обслуживание и эксплуатация

Installation, vedligeholdelse

Installazione, uso e manutenzione

Instalacja, pielęgnacja i obsługa

설치, 관리 및 사용

安装、维护和使用

التركيب، والصيانة والاستخدام



NXTF-1, -2, -3, -4, -7, -9

ENGLISH

Welcome and thank you for purchasing this InSinkErator steaming hot water system.

WHAT YOU SHOULD KNOW BEFORE YOU BEGIN

- Please refer to the Installation, Care & Use manual packaged with your hot water tap for additional **Important Safety Information** and tap installation instructions.

- ▲ For your satisfaction and safety, read all instructions, cautions and warnings before installing or using this tank.
- This particular unit is not for commercial/industrial use.

SYSTEM REQUIREMENTS (HOT WATER TANK, FILTRATION SYSTEM AND TAP):



- Make sure that all electrical, plumbing and connections conform to local codes.
- A standard, earthed (grounded) electrical outlet, with continuous supplied power, is required under the sink for the tank.
- This outlet must be fused and should not be controlled by the same wall switch that operates the disposer, unless you have a SinkTop Switch™ from InSinkErator®. Fuse/circuit breaker required is 10 amp for 230 or 220-240 volt and 15 amp for 120 volt.
- In Australia and New Zealand, all plumbing and electrical work must be completed by a qualified tradesperson. The installation must conform to AS/NZS3500.4 and AS/NZS3000.
- Do not install on hot water supply lines. The maximum operating water temperature of this system is 38°C (100°F). Attach to cold water supply only.
- It is recommended that a dedicated control valve be installed on the cold water line supplying water to this system.
- To prevent damage or unit not operating properly, the water pressure must be between 210 kPa -860 kPa (2.1 bar - 8.6 bar; 30 psi - 125 psi). Ambient (room) temperature between 10°C (50°F) and 38°C (100°F).
- Do not install if water pressure exceeds 860 kPa (125 psi). If your water pressure exceeds 550 kPa (80 psi), you must install a pressure limiting valve. In Australia and New Zealand, a watermark certified AS/NZS2845:1 350 kPa (50 psi) set pressure limiting valve and dual check valve must be used.
- The use of a water filter should NOT result in the water pressure dropping below 210 kPa (30 psi).
- Do not install where water hammer conditions occur. If water hammer conditions exist you must install a water hammer arrester.
- Where a backflow prevention device is installed on a water system, a device for controlling pressure due to thermal expansion must be installed.
- The flexible vent and outlet tubes must be correctly connected to the tap supplied by the manufacturer. They must not be obstructed or connected to a normal type tap or any other type.
- Protect from freezing, shut off water supply, remove filter cartridge, drain hot water tank and tubing when temperatures are expected to drop below 4° C (40° F); see Seasonal Storage/Drainage section.
- Do not use a torch or other high temperature sources near system, cartridges, plastic fittings or plastic plumbing.
- Do not install near water pipes which will be in path of a drilling tool when selecting the position to mount the bracket.
- Mount system in such a position as to prevent it from being struck by other items used in the area of installation.
- Ensure that the location and fasteners will support the weight of the system when installed and full of water.
- When mounting tank and filter, screws provided are for use in wood studs or cabinets only. Use wall anchors (not supplied) for installation into plasterboard.
- Ensure all tubing and fittings are secure and free of leaks.
- Do not install using rigid piping. System intended for use with plastic water lines (such as PEX tubing, PE tubing, PP tubing).
- Do not install this system if any of the quick connect collets are missing from the filter head or Y-Quick Connector. Contact an authorized InSinkErator Service agent if collets are missing from any fittings.
- For systems using two handle HC model faucets, operate only one handle at a time.
- Important: Do not allow the unit to continuously boil.
- Regularly inspect the system. If there are signs of water leakage, turn off the water supply and contact an authorised InSinkErator Service agent.
- A drain pan, plumbed to an appropriate drain or outfitted with a leak detector, should be used in those applications where any leakage could cause property damage.
- If you suspect elevated levels of chlorine in your water, or your water has a rusty appearance before the installation of this unit, use of our water filtration system is recommended.
- This product contains stainless steel. The manufacturer cannot guarantee against rusty water because of the number of factors that are involved beyond the manufacturer's control. However, the sudden appearance of rusty water discharged from the hot water tap may indicate the need for service or replacement of this product.
- Moving parts inside the tank causing a rattling noise is normal.
- For questions or concerns, please contact an authorised InSinkErator Service agent (see back page for contact information).

ADDITIONAL CONSIDERATION WHEN UTILISING FILTRATION SYSTEM:

- The disposable filter cartridge MUST be replaced every 6 months, at the rated capacity or sooner if a noticeable reduction in flow rate occurs.
- Failure to replace the disposable filter cartridge at recommended intervals may lead to reduced filter performance and cracks in the filter housing, causing water leakage or flooding.
- Protect from freezing, remove filter cartridge when temperatures are expected to drop below 4° C (40° F).
- Do not install systems in areas where ambient temperatures may go above 43° C (110° F).
- Do not install in direct sunlight or outdoors.

IMPORTANT SAFETY INFORMATION

Save these Instructions.

 WARNING	A potentially hazardous situation, which, if not avoided, could result in death or serious injury.
 CAUTION	A potentially hazardous situation, which, if not avoided, may result in minor or moderate injury.
NOTICE	Notice is used to address practices not related to personal injury.

- Use this water heater only for its intended use as described in this manual.
- This appliance can be used by children aged from 8 years and above and persons with reduced physical, sensory or mental capabilities or lack of experience and knowledge if they have been given supervision or instruction concerning use of the appliance in a safe way and understand the hazards involved. Children shall not play with the appliance. Cleaning and user maintenance shall not be made by children without supervision.
- Do not operate this product if it has been or appears to be damaged in any manner or after the product malfunctions, or is dropped. Return the complete product immediately to your retail dealer for inspection, and if necessary, adjustment or repair.
- If the supply cord is damaged, it must be replaced by the manufacturer, its service agent or similarly qualified persons in order to avoid a hazard.

 **WARNING:** To reduce the risk associated with choking: Do not allow children under 3 years of age to have access to small parts during the installation of this product.

 **WARNING: Electric Shock Hazard.** To reduce the risk of electric shock, do not immerse or expose the product, flexible cord or plug to rain, moisture or any liquid or when standing in or on damp or wet surfaces. If any electrical product falls into water, UNPLUG it immediately. DO NOT REACH INTO THE WATER. Important: Prior to reconnecting to the power supply, the product should be inspected by a qualified technician.

IMPORTANT SAFETY INFORMATION

 **WARNING: Personal Injury/Property Damage.** To reduce the risk associated with hazardous voltage due to an installer drilling through existing electric wiring in the area of installation: Do not install near electric wiring or water pipes which may be in path of a drilling tool when selecting the position to mount the system bracket.

Important: Always arrange the power cord so that it cannot come in contact with hot surfaces.

- Do not disconnect the product from the power supply by pulling on the cord.
- The use of accessory attachments other than those recommended by the manufacturer may cause safety hazards.
- The recommended connection may be made to an existing cold water line with a branch terminating with a shutoff valve, a pressure relief and dual check non-return valve sited adjacent to the product.

 **WARNING: Electric Shock Hazard** Using an ungrounded (no earth ground) or improperly connected appliance can result in serious injury or death from electrical shock.

This appliance must be earthed (grounded). This steaming hot water tank is equipped with a cord that has a grounding conductor and earth ground pin. The plug must be connected to an appropriate outlet that is properly installed and earthed (grounded) in accordance with all local codes and ordinances. Do not modify the plug provided with the appliance - if it will not fit the outlet, have a proper outlet installed by a qualified electrician. Check with a qualified electrician or tradesman if you are in doubt as to whether the steaming hot water tank is properly earthed (grounded).

 **CAUTION: Personal Injury/Property Damage.** This tank is a non-pressurised tank. DO NOT modify this system. DO NOT close vent tube or connect other types of taps or valves to the tank. Use only the InSinkErator tap supplied. Use only parts provided. Contact an authorised InSinkErator Service agent for repairs or replacement components.

 **WARNING:** To reduce the risk associated with the ingestion of contaminants: Do not use with water that is microbiologically unsafe or of unknown quality without adequate disinfection before or after the system.

A steaming hot water tank, like any water heater, has a limited life and will eventually fail. To avoid possible property damage and personal injury, this steaming hot water tank should be regularly examined for leakage and/or corrosion and replaced when necessary. A drain pan, plumbed to an appropriate drain or outfitted with a leak detector, should be used in those applications where any leakage could cause property damage.

 **WARNING: Fire Hazard.** To minimise possibility of fire, DO NOT store flammable items such as rags, paper or aerosol cans near the tank. DO NOT store or use petrol or other flammable vapours and liquids in the vicinity of this or any other appliance.

 **WARNING: Leak Hazard.** Regularly inspect tap and plumbing fittings for leaks, which can cause property damage and could result in personal injury.

* **NOTICE: Property Damage.** To reduce the risk associated with property damage due to water leakage or flooding, and to ensure optimal performance:

- Read and follow all instructions before installation and use of this system.
- Installation and use MUST comply with all state and local plumbing codes.

Overview of Complete Setup

Descripción general de la configuración completa

Présentation générale de l'installation complète

Überblick über die vollständige Einrichtung

Overzicht van een volledige opstelling

Visão geral da instalação completa

Общий вид полностью смонтированной системы

Oversigt over en færdig montering

Vista dell'installazione completa

Widok zamontowanego urządzenia

설치 완료 후의 모습

安装后示意图

نظرة عامة للإعداد الكامل

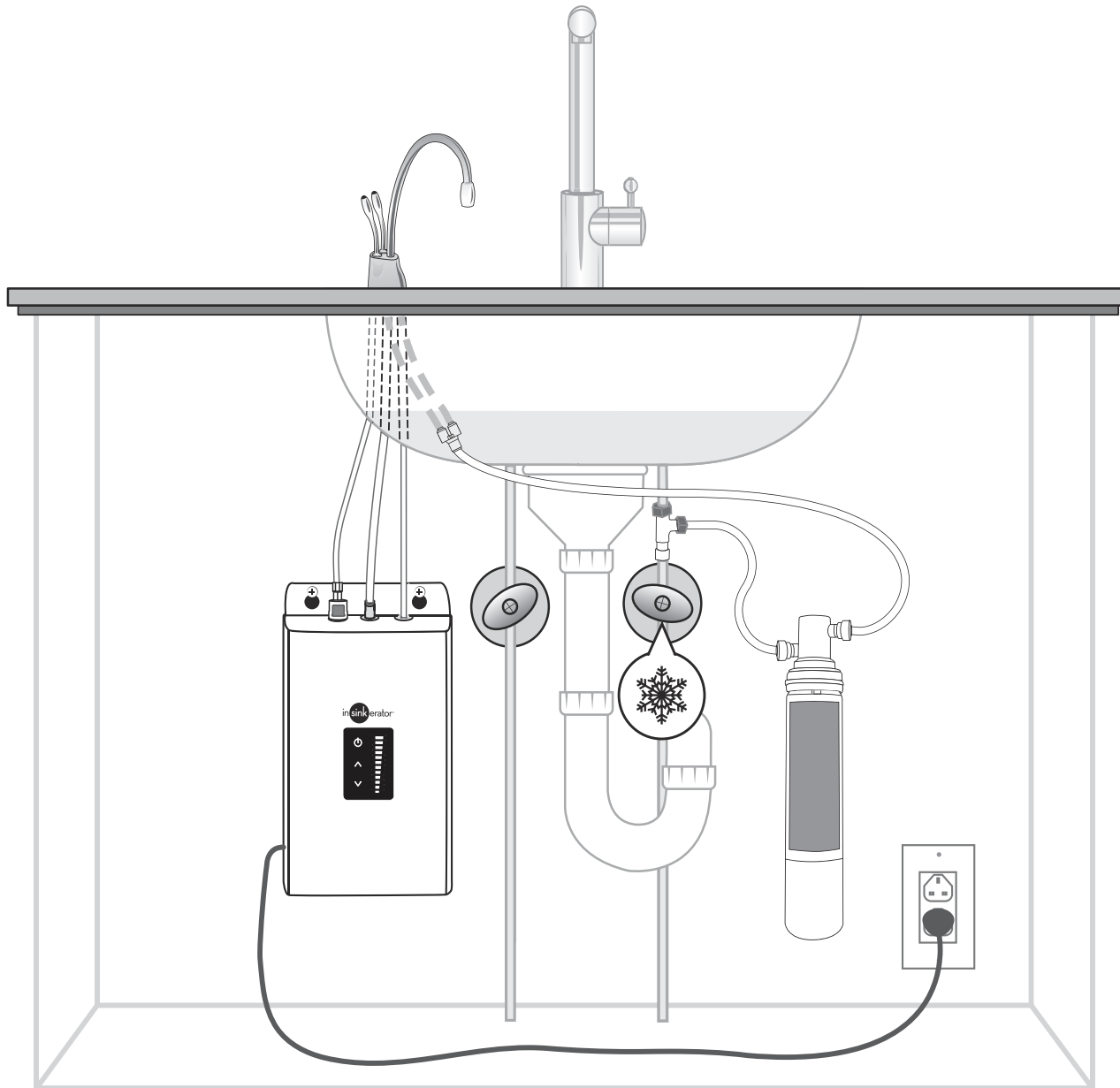

ENGLISH

WHAT YOU NEED TO GET STARTED

Equipment Required:

- Drill
- T-fitting
- Dedicated control valve
- Adjustable spanner
- Phillips screwdriver
- Pencil
- Tape measure
- Level

Equipment You May Need:

- Anchors for plasterboard
- Basin wrench
- Tubing cutter

ESPAÑOL

QUÉ NECESITA PARA COMENZAR

Equipo necesario:

- Taladro
- Acople en T
- Válvula especial de control
- Llave ajustable
- Destornillador Philips
- Lápiz
- Cinta métrica
- Nivel

Equipo que puede necesitar:

- Soportes para muro
- Llave de lavabo
- Cortatubos

FRANÇAIS

CE DONT VOUS AVEZ BESOIN POUR COMMENCER

Équipements requis :

- Une perceuse
- Un raccord en T
- Un robinet de contrôle
- Une clé à molette
- Un tournevis cruciforme
- Un crayon
- Un ruban à mesurer
- Un niveau

Les équipements dont vous pourriez avoir besoin :

- Dispositifs d'ancrage pour cloison sèche
- Clé à robinet
- Coupe-tubes

DEUTSCH

WERKZEUGE FÜR DIE INBETRIEBNAHME

Benötigte Werkzeuge:

- Bohrmaschine
- T-Schlauchfülle
- Speziell dafür vorgesehenes Regelventil
- Verstellbarer Schraubenschlüssel
- Kreuzschlitzschraubendreher
- Stift
- Maßband
- Wasserwaage

Ggf. benötigte Teile:

- Verankerungen für Trockenwandplatten
- Armaturenzange
- Rohrschneider

NEDERLANDS

WAT U NODIG HEBT VOOR U BEGINT

Benodigd gereedschap:

- Boor
- T-fitting
- Speciale regelklep
- Verstelbare moersleutel
- Kruiskopschroevendraaier
- Potlood
- Rolmeter
- Waterpas

Eventueel benodigd gereedschap:

- Ankers voor wandmontage
- Kraansleutel
- Pijpsnijder

PORTUGUÊS

O QUE É NECESSÁRIO PARA COMEÇAR

Equipamento necessário:

- Furadeira
- T
- Válvula dedicada de controle de fluxo
- Chave ajustável
- Chave de fenda Philips
- Lápis
- Trena
- Nível

Equipamento necessário:

- Âncoras para drywall
- Chave de cuba
- Cortador de tubos

РУССКИЙ

ЧТО ВАМ ПОТРЕБУЕТСЯ ДЛЯ ВЫПОЛНЕНИЯ РАБОТЫ

Необходимые инструменты и принадлежности:

- дрель;
- тройник;
- специальный клапан регулирования расхода;
- разводной ключ;
- крестовая отвертка;
- карандаш;
- рулетка;
- уровень.

Инструменты и принадлежности, которые могут понадобиться:

- дюбеля;
- гаечный ключ;
- труборез.

DANSK

HVAD DU HAR BRUG FOR TIL AT KOMME I GANG

Nødvendigt udstyr:

- Boremaskine
- T-fitting
- Dertil indrettet kontrolventil
- Skruenøgle
- Phillips-skruetrækker
- Blyant
- Målebånd
- Vaterpas

Udstyr, du muligvis får brug for:

- Forankringer til gipsvæg
- Specialnøgle til kumme
- Rørskærer

ITALIANO

ATTREZZI RICHIESTI PER L'INSTALLAZIONE

Attrezzi richiesti:

- Trapano
- Adattatore a T
- Rubinetto d'arresto
- Chiave a rullino
- Cacciavite a croce
- Matita
- Metro a nastro
- Livella

Attrezzi richiesti (solo in casi particolari):

- Sostegni per parete in cartongesso
- Chiave a tubo
- Tagliatubi

POLSKI

CO JEST POTRZEBNE NA POCZĄTEK

Niezbędne narzędzia

- Wiertło
- Trójnik
- Dedykowany zawór regulacyjny
- Klucz nastawny
- Wkrętak krzyżowy i płaski
- Ołówek
- Taśma miernicza
- Poziomica

Narzędzia, które mogą być potrzebne:

- Kółki rozporowe do murów
- Klucz do zlewu
- Obcinak do rur

한국

시작하기 위해 필요한 도구

필요한 장비:

- 드릴
- T-피팅
- 전용 조절 밸브
- 조절 가능한 렌치
- 필립스 드라이버 및 일자 드라이버
- 연필
- 줄자
- 수준기

필요한 장비:

- 건식벽용 앵커
- 베이스 렌치
- 튜브 커터

中文

安装所需的工具

必需的设备:

- 电钻
- T 形配件
- 专用控制阀
- 活动扳手
- 十字螺丝刀
- 铅笔
- 卷尺
- 水平仪

可能需要的设备:

- 用于清水墙的铆钉
- 管钳扳手
- 管件切割机

العربية

ما الذي تحتاج إليه للبدء

المعدات المطلوبة:

- مثقاب
- توصيلة على شكل T
- صمام تحكم مخصص
- مفتاح ربط قابل للضبط
- مثقب براغي فيليس
- قلم رصاص
- شريط قياس
- ميزان بفقاعة هواء

الأجهزة التي قد تحتاج إليها:

- مسامير تثبيت للجدران الجافة
- مفتاح ربط للحوض
- مثقب أنابيب

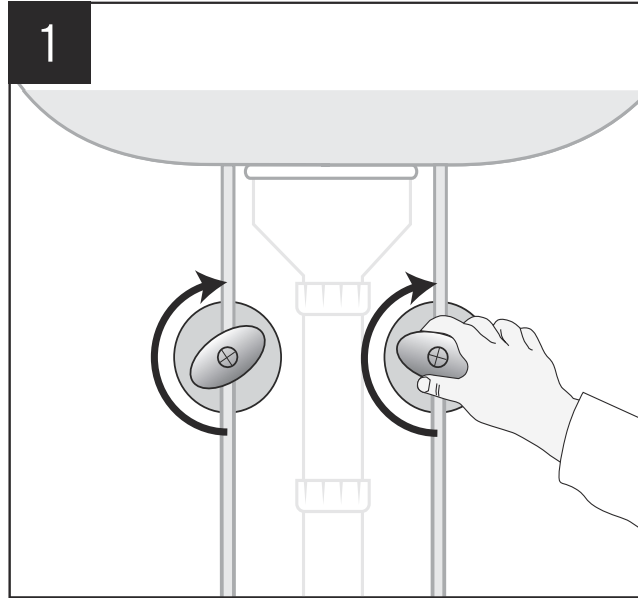

ENGLISH

Note: Install InSinkErator hot water tap or All-in-One Tap (not included). See tap Installation, Care and Use manual (not included) for details.

- * **NOTICE: Property Damage.** Do not pinch or break copper tubing. Do not distort the last 25 mm (1") of tubing.
- * **NOTICE: Property Damage.** Do not plug in hot water tank. Tank must be located within 400mm (15.7") of tap and within 760 mm (30") or less of a standard earth (grounded) outlet. DO NOT extend plumbing or electrical lines.

ESPAÑOL

Nota: Instale el dispensador de agua caliente InSinkErator o el dispensador todo en uno (no incluido). Consulte los detalles sobre el dispensador en el manual de Instalación, mantenimiento y uso (no incluido).

- * **AVISO: Daños materiales.** No apriete ni quiebres la tubería de cobre. No deforme el último tramo de 25 mm (1") de la tubería.
- * **AVISO: Daños materiales.** No conecte el tanque de agua caliente. El tanque se debe ubicar a 400mm (15,7") del dispensador y a 760 mm (30") o menos del tomacorriente estándar con conexión a tierra. NO extienda las tuberías ni las líneas eléctricas.

FRANÇAIS

Remarque : Installez le robinet d'eau chaude InSinkErator ou le robinet tout-en-un (non fourni). Consultez le manuel d'installation, d'entretien et d'utilisation (non fourni) pour plus d'informations.

- * **AVIS : dommages matériels.** Ne pincez pas et ne cassez pas les tuyaux en cuivre. Ne déformez pas les derniers 2,5 cm du tuyau.
- * **AVIS : dommages matériels.** Ne branchez pas le réservoir d'eau chaude. Le réservoir doit se trouver à une distance de 400 mm (15,7 po) ou moins du robinet et à une distance de 760 mm (30 po) ou moins d'une prise standard mise à la terre. NE prolongez PAS les conduites de plomberie ou d'électricité.

DEUTSCH

Hinweis: Den InSinkErator-Heißwasserhahn bzw. die All-in-One-Armatur (nicht im Lieferumfang enthalten) einbauen. Weitere Einzelheiten finden Sie in der Einbau-, Pflege- und Bedienungsanleitung (nicht im Lieferumfang enthalten).

- * **HINWEIS: Sachschäden.** Kupferleitung nicht zusammendrücken oder brechen. Die letzten 2,5 cm der Leitung nicht biegen.
- * **HINWEIS: Sachschäden.** Den Heißwassertank nicht einstecken. Der Tank darf maximal 400 mm (15,7") vom Hahn und maximal 76 cm (30") von einer Schutzkontaktsteckdose entfernt sein. Rohrleitungen oder Elektroleitungen NICHT verlängern.

NEDERLANDS

Opmerking: Installeer de InSinkErator heetwaterkraan of de All-in-One kraan (exclusief). Zie de handleiding voor installatie, onderhoud en gebruik van de kraan (exclusief) voor meer informatie.

- * **OPMERKING: Eigendomsschade.** De koperen leiding mag niet scherp worden gebogen. De laatste 2,5 cm van de leiding moeten recht blijven.
- * **OPMERKING: Eigendomsschade.** Schakel de warmwatertank niet in. De tank moet op maximaal 400 mm van de kraan en op maximaal 760 mm van een geaard stopcontact geplaatst worden. De water- en elektrische leidingen mogen NIET worden verlengd.

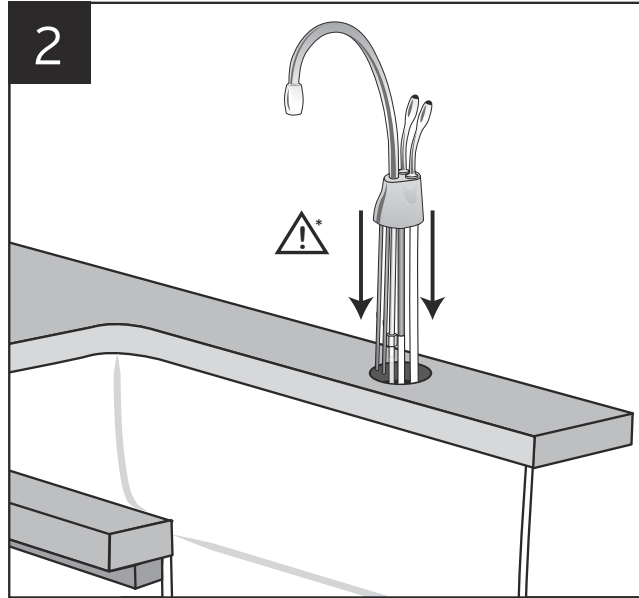

PORTUGUÊS

Observação: Instale a torneira de água quente ou All-in-One (torneira) da InSinkErator (não incluída). Consulte o manual de Instalação, Cuidados e Uso (não incluído) da torneira para obter detalhes.

- * **AVISO: Danos à propriedade.** Não pince ou rompa a tubulação de cobre. Não entorte os últimos 2,5 cm (1") da tubulação.
- * **AVISO: Danos à propriedade.** Não ligue no tanque de água quente. O tanque precisa estar localizado até a 400 mm (15,7") da torneira e a 760 mm (30") ou menos de uma tomada aterrada padrão. NÃO faça extensões das linhas de encanamento ou elétricas.

РУССКИЙ

Примечание. Установите кран для горячей воды InSinkErator или кран «всё в одном» (не входит в комплект поставки). Подробности см. в руководстве по установке, обслуживанию и эксплуатации крана (не входит в комплект поставки).

- * **ВАЖНО. Во избежание повреждения имущества:** не сдвигайте и не пожайте медные трубы; не искривляйте последние 25 мм трубок.
- * **ВАЖНО. Во избежание повреждения имущества:** не подключайте бак для кипячения к сети. Бак должен располагаться не далее 400 мм от крана и не далее 760 мм от стандартной заземленной розетки. НЕ удлиняйте водопроводные или электрические линии.

DANSK

Bemærk: Installér InSinkErator-varmtvandshanen eller All-in-One-hanen (medfølger ikke). Se hanens vejledning for installation, vedligeholdelse og brug (medfølger ikke) for detaljer.

- * **BEMÆRK: Ejendomsskade.** Undgå at trykke eller bøje kobberrøret. Undgå at skævrive de sidste 25 mm (1") af røret
- * **BEMÆRK: Ejendomsskade.** Tilslut ikke varmtvandstanken. Tanken må højst sidde 400 mm (15,7") fra hanen og højst 760 (30") mm fra en stikkontakt med jordforbindelse. FORLÆNG IKKE rørføring eller elektriske ledninger.

ITALIANO

Nota: installare l'erogatore dell'acqua calda o l'erogatore multiuso InSinkErator (non inclusi). Per informazioni dettagliate, vedere il manuale di installazione, manutenzione e uso del rubinetto (non incluso).

- * **AVVISO: danneggiamento dei componenti.** Non schiacciare o spezzare i tubi in rame. Non piegare la parte finale dei tubi (gli ultimi 25 mm).
- * **AVVISO: danneggiamento dei componenti.** Non collegare il serbatoio dell'acqua calda. Il serbatoio deve essere posizionato a 400 mm (15,7") dal rubinetto e a 760 mm (30") o meno da una presa elettrica standard (con messa a terra). NON prolungare ulteriormente i cavi elettrici o le tubature.

POLSKI

Uwaga: Zainstalować kran wrzącej wody InSinkErator lub kran uniwersalny (brak w zestawie). Więcej informacji można znaleźć w podręczniku instalacji, pielęgnacji i obsługi (brak w zestawie).

- * **UWAGA: Uszkodzenie mienia.** Zachować ostrożność, aby nie zaciśnąć ani nie złamać rurki miedzianej. Nie dopuścić do wygięcia końcówki rurki na ostatnim odcinku 25 mm.
- * **UWAGA: Uszkodzenie mienia.** Nie należy podłączać zbiornika gorącej wody. Zbiornik powinien znajdować się w odległości do 400 mm od kranu i do 760 mm od standardowego gniazda elektrycznego z uziemieniem. NIE NALEŻY przedłużać przewodów hydraulicznych ani elektrycznych.

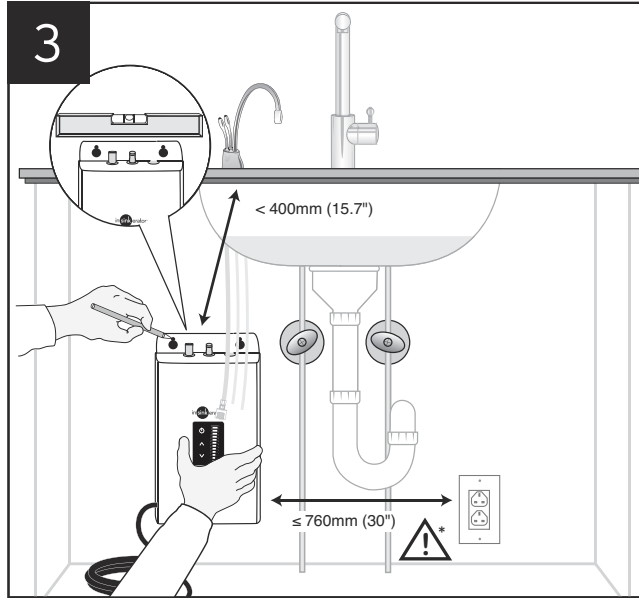

한국

참고: InSinkErator 고온 수도꼭지 또는 일체형 수도꼭지 (별매)를 설치합니다. 자세한 정보는 수도꼭지 설치, 관리 및 사용 설명서를 참고하십시오.

- * **알림: 재물 손상.** 구리관을 압착하거나 꺾지 마십시오. 관의 끝부분 25mm (1")는 뒤돌리지 마십시오.
- * **알림: 재물 손상.** 온수 탱크를 연결하지 마십시오. 물탱크는 수도꼭지에서 400mm (15.7") 이내, 접지된 표준 콘센트에서 760mm (30") 이내에 설치해야 합니다. 수도관이나 전선을 연장하지 마십시오.

中文

注意: 安装 InSinkErator 热水龙头或多合一水龙头 (未随附)。请参阅水龙头“安装、维护和使用”手册 (未随附)，了解详情。

- * **告示: 财产损失。** 请勿挤压或折断铜管。请勿使最后 25 mm 铜管变形。
- * **告示: 财产损失。** 切勿插入热水箱。水箱的安装位置到龙头的距离必须在 400mm (15.7") 以内，到标准接地电源插座的距离必须在 760mm (30") 以内。请勿延长管道或电路。

العربية

ملاحظة: تركيب صنوبر الماء الساخن InSinkErator أو صنوبر الكل في واحد (غير مُضمن). انظر دليل تركيب الصنوبر، والصيانة والاستخدام (غير مُضمن) لمعرفة التفاصيل.

- * **ملاحظة: تلف الممتلكات.** لا تنقب أو تكسر الأنابيب النحاسية. لا تقم بلي آخر بوصة من الأنابيب.
- * **ملاحظة: تلف الممتلكات.** لا توصل خزان الماء الساخن. يجب وضع الخزان على بعد 400 مم (15,7 بوصة) من الصنوبر وعلى بعد 760 مم (30 بوصة) أو أقل من مأخذ التيار الكهربائي القياسي الأرضي (الموزع). لا تقم بمد خطوط أنابيب الماء أو الخطوط الكهربائية.

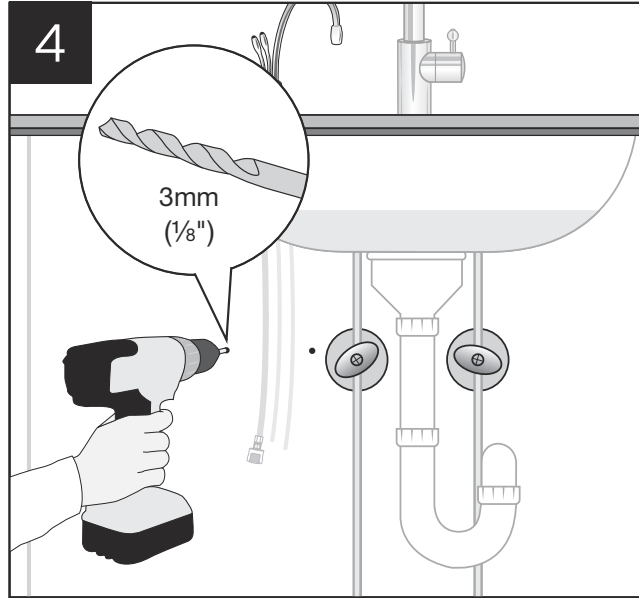

ENGLISH

- * **NOTICE: Property Damage.** Pinched or blocked water lines may cause damage to the water tank. Check to make sure tubes are connected correctly and are pushed down as far as possible, approximately 12 mm (1/2"). Hose clamps are not needed for connections and may damage the tubing.

ESPAÑOL

- * **AVISO: Daños materiales.** Las líneas de agua comprimidas o bloqueadas pueden provocar daños en el depósito de agua. Compruebe que los tubos estén conectados correctamente y que estén lo más presionados hacia abajo que sea posible, aproximadamente 12 mm (1/2 pulgada). No es necesario colocar abrazaderas en las mangueras de conexión, ya que podrían dañar las tuberías.

FRANÇAIS

- * **AVIS : dommages matériels.** Des conduites d'eau coincées ou bloquées peuvent causer des dommages au réservoir d'eau. Vérifiez que les tubes sont correctement raccordés et insérés au maximum, sur environ 12 mm (1/2 po). Les colliers de serrage des tuyaux ne sont pas nécessaires pour effectuer les raccordements. Ils peuvent même endommager les tubes.

DEUTSCH

- * **HINWEIS: Sachschäden.** Abgedrückte oder blockierte Wasserleitungen können zu Schäden am Wasserbehälter führen. Den vorschriftsmäßigen Anschluss der Schläuche kontrollieren und so fest wie möglich nach unten drücken (ca. 12 mm/1/2 Zoll). Für die Anschlüsse werden keine Schlauchschellen benötigt, da sie die Schläuche beschädigen können.

NEDERLANDS

- * **OPMERKING: Eigendomsschade.** Beknelde of geblokkeerde waterleidingen kunnen de watertank beschadigen. Zorg dat de leidingen correct zijn aangesloten en zo ver mogelijk zijn aangedrukt, ongeveer 12 mm (1/2"). Voor de verbindingen zijn geen slangklemmen nodig. Deze kunnen de leidingen beschadigen.

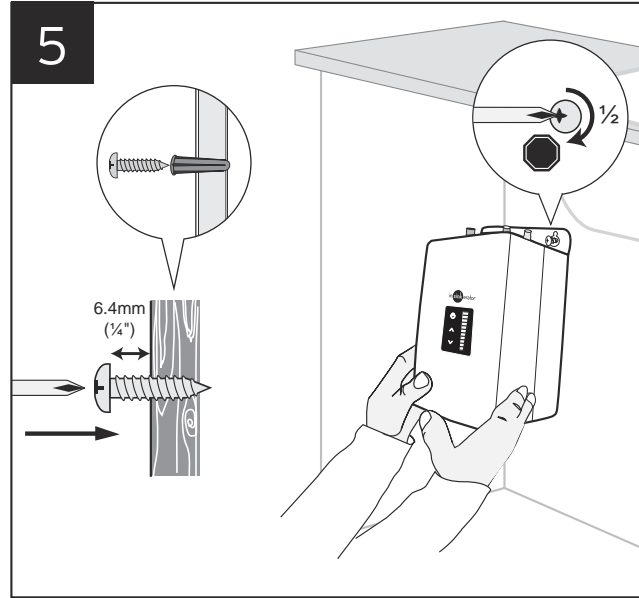

PORTUGUÊS

- * **AVISO: Danos possíveis.** Linhas de água pinçadas ou bloqueadas podem causar danos ao tanque de água. Verifique para se certificar que os tubos estejam conectados corretamente e que estejam inseridos para baixo tanto quanto possível; aproximadamente 12 mm (1/2"). Braçadeiras de mangueira não são necessárias para as conexões e podem danificar a tubulação.

РУССКИЙ

- * **ВАЖНО. Во избежание повреждения имущества:** сдавленные или заблокированные водопроводные линии могут повлечь повреждение водяного бака. Убедитесь, что трубки подсоединены надлежащим образом и максимально вставлены вниз, приблизительно на 12 мм (1/2 дюйма). Шланговые хомуты для соединений не требуются и могут повредить трубки.

DANSK

- * **BEMÆRK: Ejendomsskade.** Sammentrykkede eller blokerede vandrør kan medføre beskadigelse af vandtanken. Kontrollér, at rørene er tilkoblet korrekt, og at de er skubbet så langt ned som muligt, ca. 12 mm. Der skal ikke anvendes slangeklemmer til tilslutningerne, og de kan skade rørene.

ITALIANO

- * **AVVISO: danneggiamento dei componenti.** La presenza di tubature ostruite o piegate potrebbe danneggiare il serbatoio. Verificare che i tubi siano collegati correttamente e posizionati il più possibile verso il basso, a circa 12 mm (1/2 pollice). Non è necessario usare fascette stringitubo per i collegamenti, in quanto possono danneggiare le tubature.

POLSKI

- * **UWAGA: Uszkodzenie mienia.** W przypadku zaciśnięcia lub zablokowania przewodów hydraulicznych może dojść do uszkodzenia zbiornika wody. Należy sprawdzić, czy przewody są podłączone prawidłowo oraz czy są maksymalnie mocno dopchnięte, około 12 mm. Zaciski przewodu nie są wymagane do podłączenia i mogą spowodować uszkodzenie przewodów.

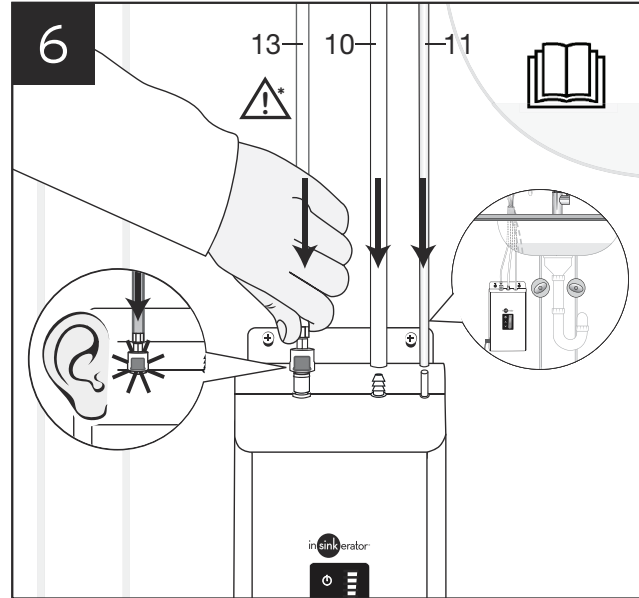

한국

- * **알림: 재물 손상.** 수도관이 압착되거나 막히면 물탱크가 손상될 수 있습니다. 튜브가 잘 연결되고 최대한 끝까지 내려갔는지 (12mm, 1/2") 확인하십시오. 호스 클램프는 필요치 않으며 튜브를 손상시킬 수 있습니다.

中文

- * **告示: 财产损失。** 供水管被挤扁或堵塞可造成水箱损坏。检查以确认水管的连接正确且已尽可能装紧，约为 12 mm (1/2")。连接时无需软管夹，软管夹可能会损坏水管。

العربية

- * **ملاحظة: تلف الممتلكات.** قد تؤدي خطوط الماء المتقوية أو المسدودة إلى تلف خزان الماء. التحقق من توصيل الأنابيب على نحو صحيح ومن ضغطها بقدر الإمكان. مسافة ١٢ مم (٢/١ بوصة) تقريباً. لا استخدام يّزم مثابك خرطوم للتوصيلات فقد تتلف شبكة الأنابيب.

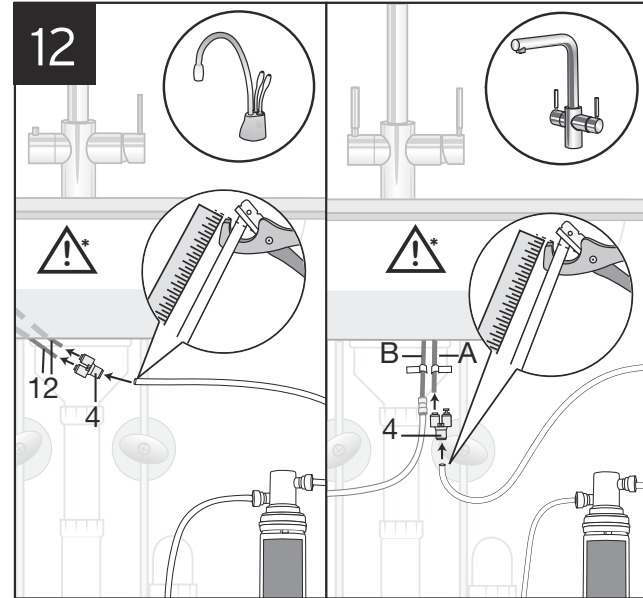
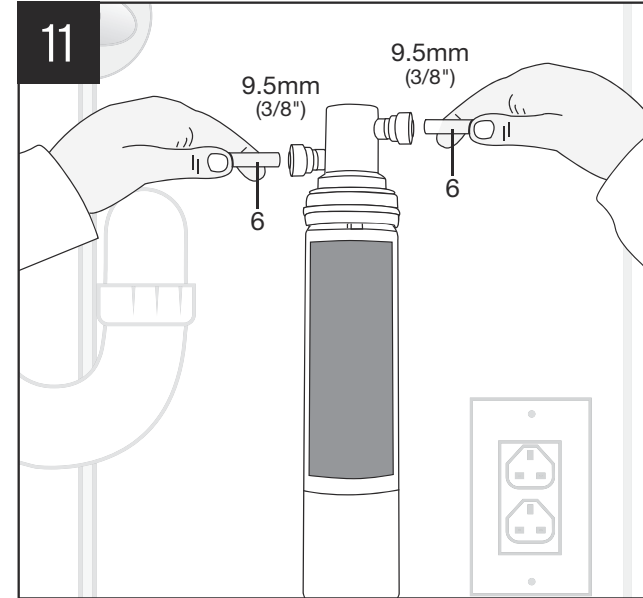
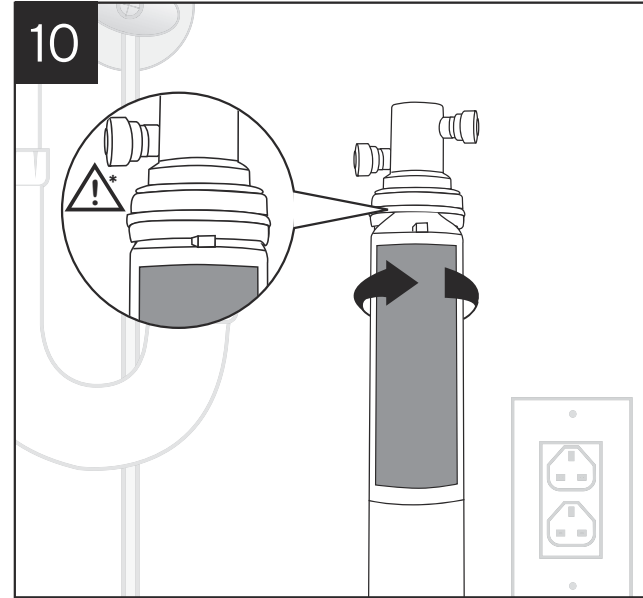
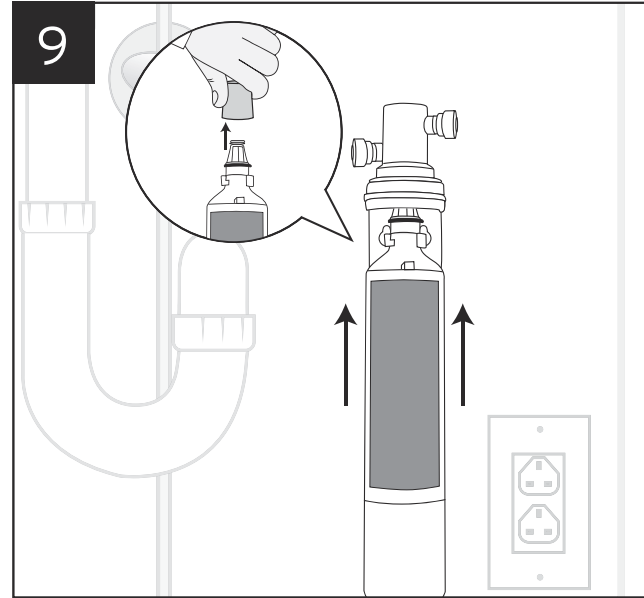
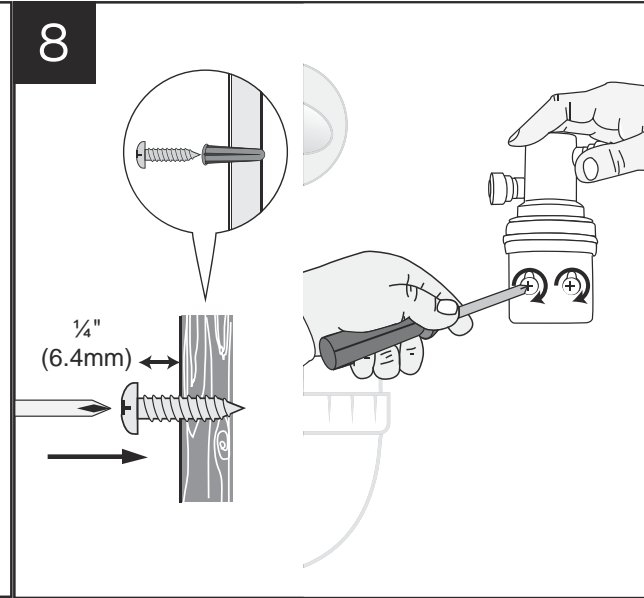
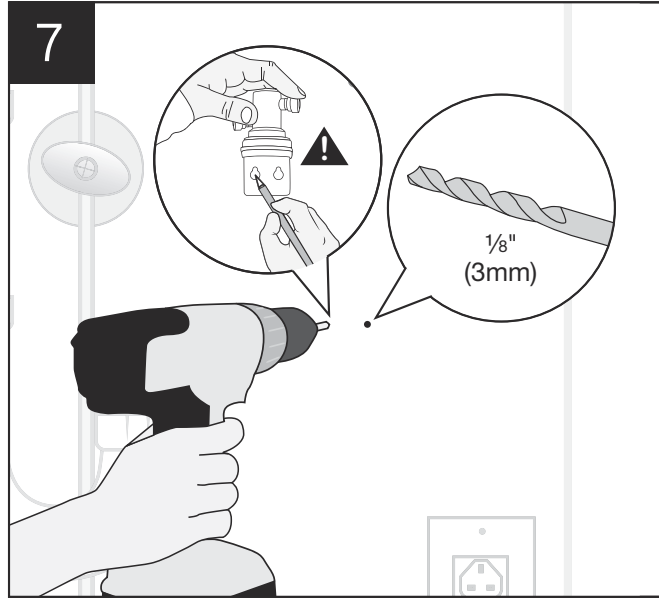

7 ENGLISH

WARNING. (Personal Injury) Do not locate filter above an outlet or other electrical device. Install head and bracket so that connections require no stretching, kinking or pinching of tubing.

8 ESPAÑOL

ADVERTENCIA. (Lesiones personales) No coloque el filtro encima de un tomacorriente u otro dispositivo eléctrico. Instale la cabeza y el soporte de manera que no se necesite estirar, enroscar ni apretar la tubería para las conexiones.

9 FRANÇAIS

AVERTISSEMENT (Blessure) Ne placez pas le filtre au-dessus d'une prise de courant ou d'un autre dispositif électrique. Installez la tête et le support de manière à ce que les connexions ne nécessitent pas être l'étirement, le tordage ou le coincement du tube.

10 DEUTSCH

WARNUNG. (Körperverletzung) Den Filter auf keinen Fall oberhalb einer Steckdose oder eines elektrischen Geräts installieren. Kopf und Halterung so installieren, dass die Anschlüsse ohne Dehnen, Knicken oder Zusammendrücken der Leitungen ausgeführt werden können.

11 NEDERLANDS

WAARSCHUWING. (Lichamelijk letsel) Plaats het filter niet boven een stopcontact of elektrisch apparaat. Installeer de kop en de beugel zodanig dat leidingen normaal lopen zonder scherpe bochten.

12 PORTUGUÊS

ADVERTÊNCIA. (Lesões pessoais) Não instale o filtro sobre uma tomada ou sobre outro dispositivo elétrico. Instale o cabeçote e o suporte de modo que as conexões não exijam esticamento, dobramentos ou pinçamentos da tubulação.

13 РУССКИЙ

ПРЕДУПРЕЖДЕНИЕ. Во избежание получения травмы: не устанавливайте фильтр над розеткой или другим электрическим устройством. Корпус и кронштейн фильтра следует устанавливать таким образом, чтобы для подключения не требовалось вытягивания, изгибания или сдвигания трубок.

14 DANSK

ADVARSEL: (Personskade) Anbring ikke filtret over en stikkontakt eller et andet elektrisk apparat. Installer hoved og holder således, at rørforbindelserne ikke kræver strækning, bøjning eller sammentrykning.

15 ITALIANO

AVVERTENZA. (Lesioni personali) Non collocare il filtro sopra prese elettriche o altri dispositivi elettrici. Montare la parte superiore e la staffa per evitare che i tubi vengano piegati, schiacciati o stretti eccessivamente durante il collegamento.

16 POLSKI

OSTRZEŻENIE. (Urazy ciała) Nie umieszczaj filtra ponad gniazdem lub innym urządzeniem elektrycznym. Głowicę i wspornik zamontować w taki sposób, aby nie dopuścić do naciągania, załamywania lub zaciśnięcia przewodów hydraulicznych.

17 한국

경고. (부상 위험) 필터를 콘센트나 그 밖의 전기 장치 위에 배치하지 마십시오. 머리와 브래킷은 관이 늘어나거나 휘틀러거나 눌리지 않도록 설치하십시오.

18 中文

警告. (人身伤害) 请勿将过滤器安装在电源插座或其它电气装置上方。安装过滤器头和支架时, 应确保无需对管路进行拉伸、扭转或挤压。

19 العربية

تحذير. (الإصابة الجسدية) لا تضع المرشح فوق مأخذ تيار كهربائي أو أي جهاز كهربائي آخر. قم بتركيب الرأس والحامل بحيث لا تتطلب التوصيلات أي مد أو ثني أو تقب للأنتابيب.

20 ENGLISH

* **NOTICE: Property Damage.** Top surface of cartridge will be flush with bottom of filter head when fully engaged.
 * **NOTICE: Property Damage.** Do not extend the lines farther than the 400 mm (16") provided. Ensure tube(s) and "Y" connector fit securely.

21 ESPAÑOL

* **AVISO: Daños materiales.** La superficie superior del cartucho quedará rasante con el fondo de la cabeza del filtro cuando esté completamente encajado.
 * **AVISO: Daños materiales.** No extienda las líneas más allá de los 400 mm (16") establecidos. Cerciórese de que los tubos y el conector en "Y" estén bien ajustados.

22 FRANÇAIS

* **AVIS : dommages matériels.** La surface supérieure de la cartouche arrivera à égalité avec le fond de la tête du filtre lorsqu'elle est complètement enclenchée.
 * **AVIS : dommages matériels.** Ne prolongez pas les conduites au-delà des 400 mm (16 po) fournis. Assurez-vous que le(s) tube(s) et le connecteur Y soient bien assemblés.

23 DEUTSCH

* **HINWEIS: Sachschäden.** Wenn sie vollständig eingeschoben wurde, schließt die Stirnfläche der Patrone eben mit der Unterseite des Filtergehäuses ab.
 * **HINWEIS: Sachschäden.** Die Kupferleitungen nicht über die gelieferten 400 mm (16") hinaus verlängern. Achten Sie darauf, dass der Schlauch/die Schläuche und der „Y“-Verbinder richtig fest sitzen.

24 NEDERLANDS

* **OPMERKING: Eigendomsschade.** Bovenkant van het filterelement valt gelijk met onderkant van filterkop wanneer juist geïnstalleerd.
 * **OPMERKING: Eigendomsschade.** Maak de koperen leiding niet langer dan in de geleverde vorm 400 mm (16"). Zorg dat de leiding(en) en "Y"-connector goed passend zijn bevestigd.

25 PORTUGUÊS

* **AVISO: Danos à propriedade.** A parte superior do cartucho ficará nivelada com a parte inferior do cabeçote do filtro quando totalmente rosqueado.
 * **AVISO: Danos à propriedade.** Não estenda as linhas além dos 400mm (16") fornecidos. Certifique-se de que o(s) tubo(s) e "Y" estejam seguramente conectados.

26 РУССКИЙ

* **ВАЖНО.** Во избежание повреждения имущества: картридж вставлен до конца, когда его верхняя поверхность находится вровень с нижней поверхностью корпуса фильтра.
 * **ВАЖНО.** Во избежание повреждения имущества: не удлиняйте трубки сверх уже имеющейся длины в 400 мм (16 дюймов). Удостоверьтесь в надежности соединения трубки (трубок) и Y-образного коннектора.

27 DANSK

* **BEMÆRK: Ejendomsskade.** Patronens øverste flade skal sidde plant med filterhovedets bund, når patronen er sat helt ind.
 * **BEMÆRK: Ejendomsskade.** Forlæng ikke rørene mere end de medfølgende 400 mm (16"). Sørg for at rør og "Y"-samling er fastgjort forsvarligt.

28 ITALIANO

* **AVVISO: danneggiamento dei componenti.** Una volta posizionata correttamente, la superficie superiore della cartuccia sarà a livello con la parte inferiore della testa del filtro.
 * **AVVISO: danneggiamento dei componenti.** La lunghezza massima delle tubazioni non deve superare i 400 mm (16"). Accertarsi che i tubi e il raccordo a "Y" siano ben fissati.

29 POLSKI

* **UWAGA: Uszkodzenie mienia.** Po prawidłowym założeniu powierzchnia górna wkładu będzie leżeć w płaszczyźnie dolnej głowicy filtra.
 * **UWAGA: Uszkodzenie mienia.** Uszkodzenie mienia. Nie przedłużaj przewodów powyżej przewidzianych 400 mm. Należy upewnić się, że przewody oraz złącze rozgałęźne są prawidłowo zamontowane.

30 한국

* **알림: 재물 손상.** 완전히 결합하면 카트리지의 윗면이 필터 헤드의 밑면과 수평이 됩니다.
 * **알림: 재물 손상.** 관을 제공된 400mm (16")보다 더 길게 연장하지 마십시오. 튜브와 Y-커넥터가 단단히 고정되었는지 확인하십시오.

31 中文

* **告示: 财产损失.** 完全插入后, 过滤筒的上表面将与过滤器的底部齐平。
 * **告示: 财产损失.** 请勿将铜线延长超过提供的 400mm (16")。确保管件和 "Y" 形接头安装牢固。

32 العربية

* **ملاحظة: تلف الممتلكات.** لا تتم بعد الخلو إلى مسافة أكبر من 400 ملم (16 بوصة) المتوفرة. تأكد من تركيب الأنابيب (الأنابيب) والموصلات على شكل "Y" بإحكام.
 * **ملاحظة: تلف الممتلكات.** يصبح السطح العلوي للخرطوشة مساوياً لسطح رأس المرشح عند إدخالها بالكامل. تركيب الأنابيب (الأنابيب) والموصلات على شكل "Y" بإحكام.

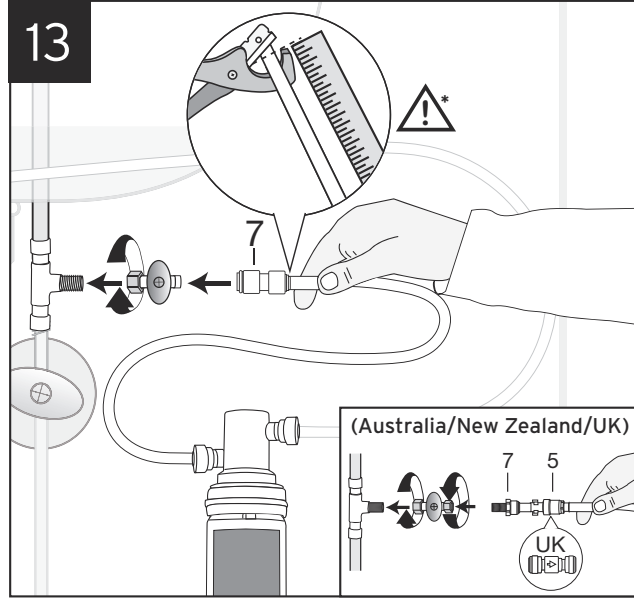

ENGLISH

* **NOTICE: Property Damage.** Tube runs need to form to the cabinet's contours to allow storage space with no sharp bends. Tubes need clean, perpendicular, burr-free cuts to ensure a true fit. Join remaining tube to cold water supply only.
Note: Check all connections to ensure they are tight and that there are no leaks.
STEP 14: ALL-IN-ONE TAP MODELS ONLY.

ESPAÑOL

* **AVISO: Daños materiales.** Los tramos de tubo deben formar el contorno del gabinete para dejar espacio de almacenaje sin curvas agudas. Los tubos necesitan cortes limpios, perpendiculares y sin rebabas, para asegurar un ajuste adecuado. Acople el tubo restante sólo al suministro de agua fría.
Nota: Verifique que todas las conexiones estén ajustadas y que no haya fugas.
PASO 14: SOLO PARA MODELOS DE DISPENSADORES TODO EN UNO.

FRANÇAIS

* **AVIS : dommages matériels.** La course des tubes doit épouser les contours de l'armoire pour laisser de l'espace de rangement sans coude en équerre. Les tubes doivent avoir des coupes propres, perpendiculaires, sans barbe pour obtenir un ajustement parfait. Raccordez le tube restant à l'alimentation en eau froide seulement.
Remarque : vérifiez toutes les connexions pour vous assurer qu'elles sont bien serrées et qu'il n'y a pas de fuite.
ÉTAPE 14 : MODÈLES DE ROBINETS TOUT-EN-UN UNIQUEMENT.

DEUTSCH

* **HINWEIS: Sachschäden.** Die Leitungen entlang den Schrankkonturen ohne Abknicken verlegen, um den Stauraum frei zu lassen. Für eine sichere Passung die Leitungen sauber, gerade und glatt abschneiden. Den verbleibenden Schlauch nur an einen Kaltwasseranschluss anschließen.
Hinweis: Überprüfen Sie, ob alle Verbindungen fest angezogen sind und es keine Lecks gibt.
SCHRITT 14: NUR ALL-IN-ONE-ARMATURENMODELLE.

NEDERLANDS

* **OPMERKING: Eigendomsschade.** Leg leidingen (zonder scherpe bochten) langs de binnenomtrek van de gootsteenkast om de beschikbare opslagruimte te bewaren. Om goed te passen, moeten de leidingen recht en braamloos worden afgekort. Bevestig overgebleven leidingen alleen voor toevoer van koud water.
Opmerking: Controleer alle aansluitingen en zorg dat ze vastzitten en dat er geen lekkages zijn.
STAP 14: ALLEEN ALL-IN-ONE-KRAANMODELLEN.

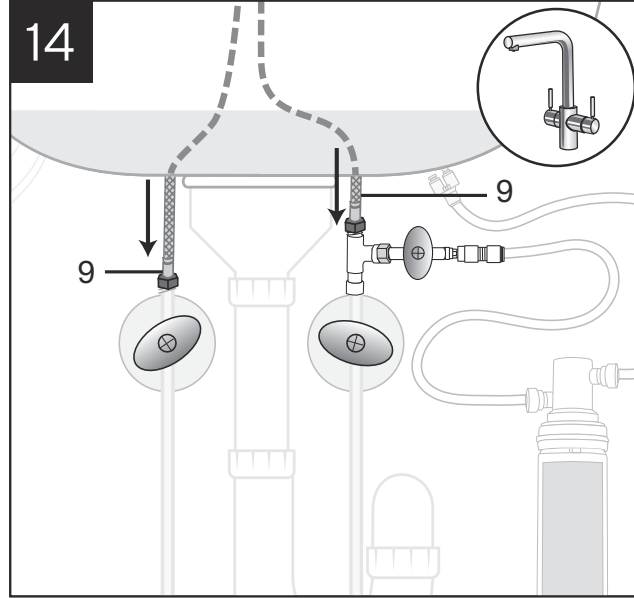

PORTUGUÊS

* **AVISO: Danos à propriedade.** O tubo deve seguir os contornos do gabinete sem nenhuma dobra muito pronunciada para permitir o uso do espaço. Os tubos precisam de cortes perpendiculares, livres de rebarbas para garantir um encaixe perfeito. Conecte o tubo remanescente somente ao suprimento de água fria.
Observação: Verifique todas as conexões para assegurar que elas estejam firmes e que não haja vazamentos.
PASSO 14: APENAS PARA MODELOS ALL-IN-ONE (TORNEIRA).

РУССКИЙ

* **ВАЖНО. Во избежание повреждения имущества:** проходящие трубки должны повторять рельеф мебели, оставляя свободное место. При этом они не должны иметь острых углов. Для обеспечения надежности соединений трубки должны иметь чистые, перпендикулярные, ровные обрезы. подсоедините оставшуюся трубку только к линии подачи холодной воды.
Примечание. Проверьте все соединения и убедитесь в их герметичности, а также в отсутствии утечек.
ЭТАП 14. ТОЛЬКО ДЛЯ МОДЕЛЕЙ КРАНОВ «ВСЁ В ОДНОМ».

DANSK

* **BEMÆRK: Ejendomsskade.** Rørføringen skal følge skabets indvendige konturer for at give skabsplads, og skarpe bøjninger skal undgås. Rørene skal afskæres med et rent, vinkelret snit uden grater for at sikre den bedste tilslutning. Det sidste rør må kun tilsluttes koldt vandforsyningen.
Bemærk: Kontrollér alle forbindelserne for at sikre, at de er stramme, og at der ikke findes utætheder.
TRIN 14: KUN MODELLER MED ALL-IN-ONE-HANE.

ITALIANO

* **AVVISO: danneggiamento dei componenti.** Il tubo deve essere posizionato lungo i bordi dell'armadietto senza curvature eccessive, occupando poco spazio. I tubi devono essere tagliati dritti e con precisione per essere installati correttamente. Collegare il tubo rimanente solo al sistema di fornitura dell'acqua fredda.
Nota: controllare i collegamenti, verificando che siano correttamente avvitati e che non vi siano perdite.
PUNTO 14: SOLO PER I MODELLI CON EROGATORE MULTIUSO.

POLSKI

* **UWAGA: Uszkodzenie mienia.** Przewody hydrauliczne wewnątrz szafki na zlew muszą układać się bez ostrych zagięć. Aby zapewnić prawidłowe mocowanie, przewody hydrauliczne muszą być docinane prostopadłe a miejsca cięcia muszą być pozbawione zadziorów. Pozostałą do podłączenia rurkę należy podłączyć wyłącznie do instalacji wodociągowej zimnej wody.
Uwaga: Sprawdzić, czy wszystkie połączenia są szczelne i dobrze zamocowane.
KROK 14: TYLKO MODELE KRANU UNIWERSALNEGO.

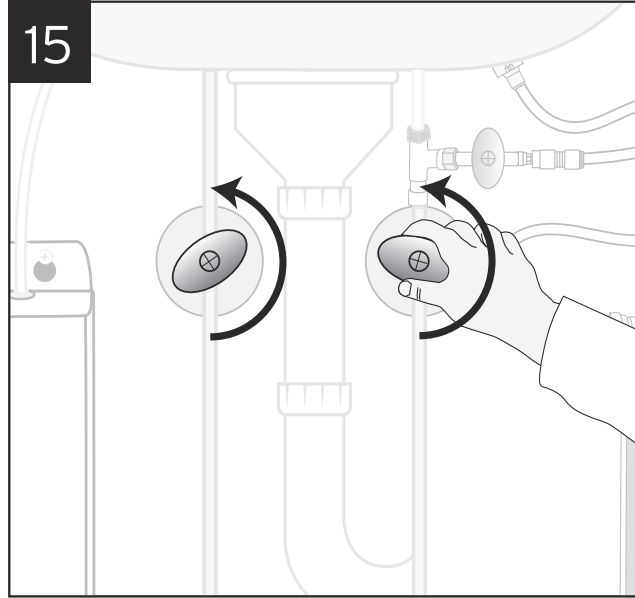

한국

* **알림: 재물 손상.** 관이 꺾이지 않고 수용 공간이 충분하도록 캐비닛의 윤곽을 따라 배치합니다. 관의 절단면이 관과 수직이 되도록 깨끗하고 매끈하게 잘라야 정확하게 결합할 수 있습니다. 남은 관을 냉수 급수관에만 연결합니다.
참고: 모든 연결부가 단단하게 연결되고, 누수가 없는지 점검하십시오.
14단계: 일체형 수도꼭지에만 해당합니다.

中文

* **告示: 财产损失.** 管的走向应与橱柜的轮廓一致, 以留出储物空间并避免锐弯。管的切割应清洁、垂直且无毛刺, 以确保装配完美。剩下的管只能连接到冷水水源。
注意: 检查所有连接, 以确保连接紧密, 没有泄漏。
步骤 14: 仅限多合一水龙头型号。

العربية

* **ملاحظة: تلف الممتلكات.** يجب أن يكون مسار الأنابيب متطابقاً مع محيط الحاوية للسماح بوجود مساحة للتخزين بدون انحناءات حادة. تحتاج الأنابيب إلى قطع نظيف وعمودي وخالٍ من الحواف الخشنة لضمان التطبيق التام. أوصل الأنابيب المتبقية بمصدر ماء بارد فقط.
ملاحظة: افحص جميع التوصيلات للتأكد من إحكام تثبيتها ومن عدم وجود تسرب.
الخطوة ١٤: طرز الصنبور الكلي في واحد فقط.

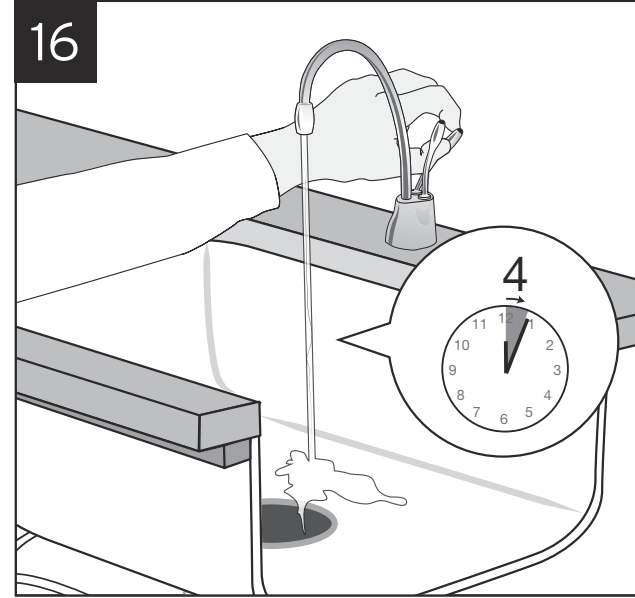

ENGLISH

* **NOTICE: Property Damage.** Tank must be located within 400 mm (15.7") of tap and within 760 mm (30") or less of a standard earth (grounded) outlet. DO NOT extend plumbing or electrical lines.

ESPAÑOL

* **AVISO: Daños materiales.** El depósito se debe ubicar a 400 mm (15.7 pulgadas) del dispensador y a 760 mm (30 pulgadas) o menos del tomacorriente estándar con conexión a tierra (descarga a tierra). NO extienda tuberías o líneas eléctricas.

FRANÇAIS

* **AVIS : dommages matériels.** Le réservoir doit se trouver à une distance de 400 mm (15,7 po) ou moins du robinet et à une distance de 760 mm (30 po) ou moins d'une prise standard mise à la terre. N'utilisez AUCUNE rallonge pour les conduites de plomberie ou les fils électriques.

DEUTSCH

* **HINWEIS: Sachschäden.** Der Tank darf maximal 400 mm (15,7 Zoll) vom Hahn und maximal 760 mm (30 Zoll) von einer standardmäßigen geerdeten Steckdose entfernt sein. Rohrleitungen oder Elektroleitungen NICHT verlängern.

NEDERLANDS

* **OPMERKING: Eigendomsschade.** De tank moet op maximaal 400 mm (15,7") van de kraan en op maximaal 760 mm (30") van een geaard stopcontact geplaatst worden. De water- en elektrische leidingen mogen NIET worden verlengd.

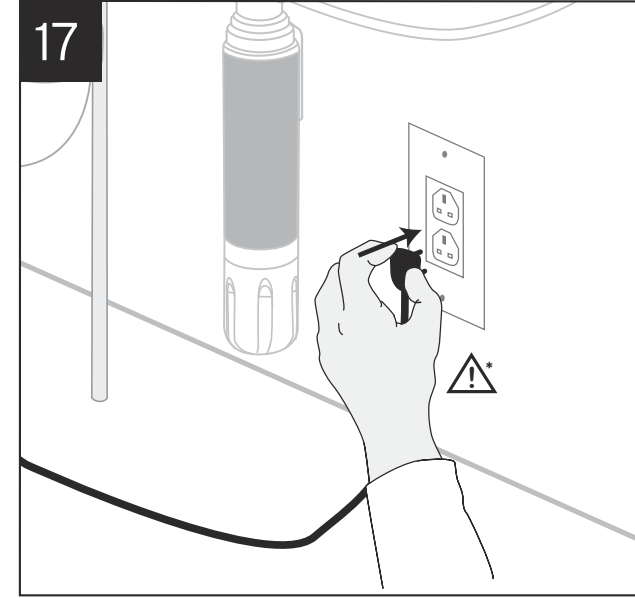

PORTUGUÊS

* **AVISO: Danos à propriedade.** O tanque precisa estar localizado até a 400 mm (15,7") da torneira e a 760 mm (30") ou menos de uma tomada padrão aterrada. NÃO faça extensões das linhas de encanamento ou elétricas.

РУССКИЙ

* **ВАЖНО. Во избежание повреждения имущества:** бачок должен располагаться на расстоянии не более 400 мм (15,7 дюйма) от крана и не более 760 мм (30 дюймов) от стандартной розетки с заземлением. НЕ удлиняйте водопроводные и электрические линии.

DANSK

* **BEMÆRK: Ejendomsskade.** Tanken skal placeres højest 400 mm fra hanen og højest 760 mm fra en almindelige stikkontakt (med jordforbindelse). FORLÆNG IKKE rørføring eller elektriske ledninger.

ITALIANO

* **AVVISO: danneggiamento dei componenti.** Il serbatoio deve essere posizionato a 400 mm (15,7 pollici) dal rubinetto e a 760 mm (30 pollici) o meno da una presa elettrica standard (con messa a terra). NON prolungare ulteriormente i cavi elettrici o le tubature.

POLSKI

* **UWAGA: Uszkodzenie mienia.** Zbiornik powinien znajdować się w odległości do 400 mm od kranu i do 760 mm od standardowego gniazda elektrycznego z uziemieniem. NIE NALEŻY przedłużać przewodów hydraulicznych ani elektrycznych.

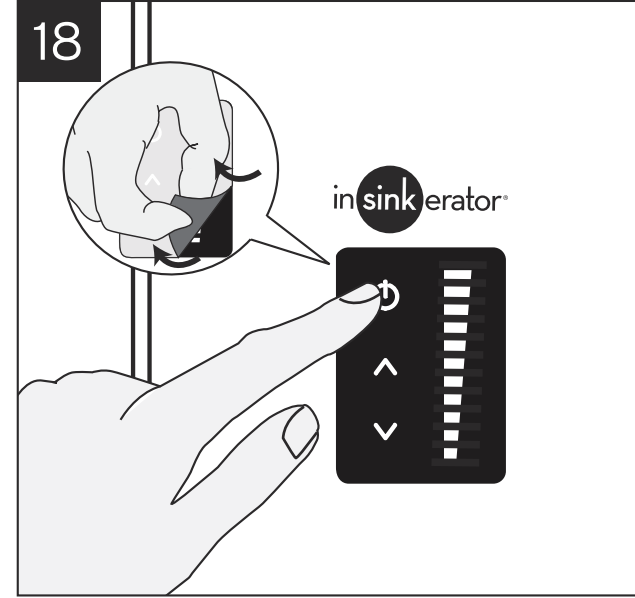

한국

* **알림: 재물 손상.** 물탱크는 수도꼭지에서 400mm(15.7") 이내, 접지된 표준 콘센트에서 760mm(30") 이내에 설치해야 합니다. 수도관이나 전선을 연장하지 마십시오.

中文

* **告示: 财产损失.** 水箱的安装位置到龙头的距离必须在 400 mm (15.7") 以内, 到标准接地电源插座的距离必须在 760 mm (30") 以内。请勿延长管道或电路。

العربية

* **ملاحظة: تلف الممتلكات.** يجب وضع الخزان على بعد ٤٠٠ ملم (١٥.٧ بوصة) من الصنبور وعلى بعد ٧٦٠ ملم (٣٠ بوصة) أو أقل من مأخذ التيار الكهربائي القياسي الأرضي (الموزع). لا تقم بعد خطوط أنابيب الماء أو الخطوط الكهربائية.

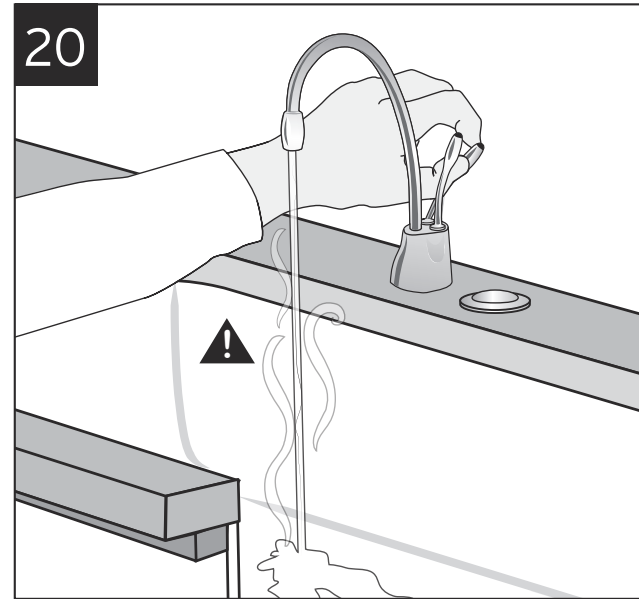
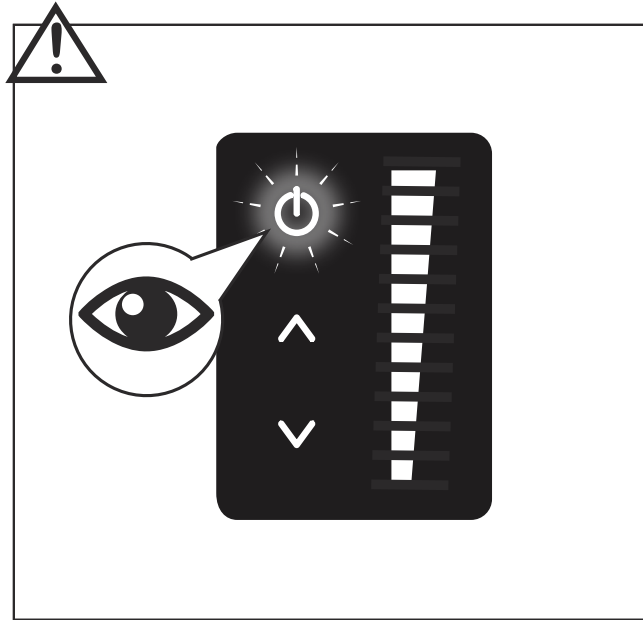
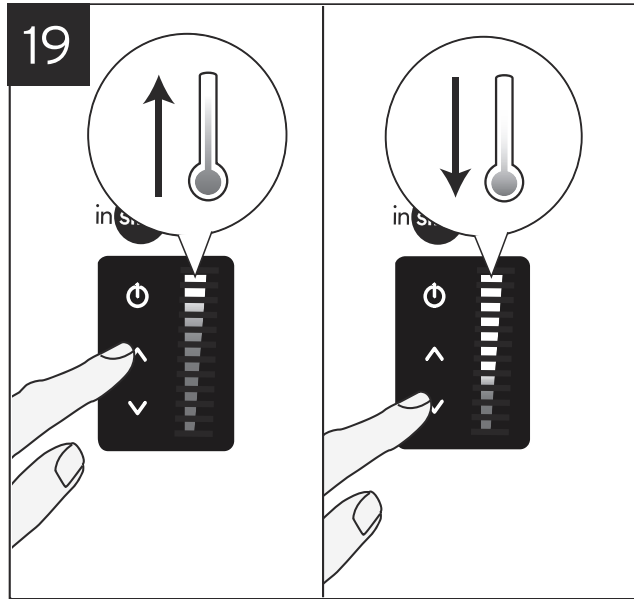

ENGLISH

CARE AND USE

CAUTION: Electric Shock Hazard. To prevent electrical shock, disconnect power before servicing unit. Use only a properly earthed (grounded) and polarized electric outlet.

ADJUSTING THE THERMOSTAT
Factory temperature inside the tank is pre-set at 96°C. Adjust the up or down arrows on the display panel on front of the tank to raise or lower the water temperature. After adjusting, depress or twist the tap handle for 20 seconds for water to re-heat to the new setting.



WARNING: Scalding Hazard. Do not allow water to boil. May result in severe burns.

SEASONAL STORAGE/DRAINAGE

Anytime the unit is not used for extended periods of time, unplug and drain unit. If it is below freezing you will need to unplug the unit and drain it.

- Disconnect power from unit (unplug unit).
- Depress or twist hot water tap lever and allow water to flow until it is cool.
- Shut the cold water tap off at the valve.
- Disconnect tubes from the tank.
- Unhook tank from wall.
- Hold tank upside down and drain the water into the sink.
- Towel dry any water drippings from tank area.
- Reinstall tank to wall and reconnect tubes.
- Remove and discard filter cartridge, if applicable.
- To put back into working order, install new filter cartridge (if applicable) and turn on cold water supply at valve. Depress or twist the hot water dispenser faucet lever and hold until water flows from the spout. Plug in the tank and push the power button.

CLEANING THE TAP AND TANK

- Only use mild cleaners to clean the tap and plastic components.
- Cleaners with acids, abrasives, alkaline, and organic solvents will result in deterioration of the plastic components and void the warranty.

FILTER GUIDE AND REPLACEMENT

Replace filter cartridge when there is an obvious decrease in water flow to the tap or if there is an objectionable taste or odour to the water.

- When the inlet and outlet ports have been closed and the filter's internal pressure has been relieved, water (about 60ml) will discharge from vent line.
- It is recommended that carbon filters be replaced every 6 months.
- If the new filter cartridge cannot be inserted, insert the old one and turn until it stops, remove it and then retry the new cartridge.

Filter replacement instructions:

- Replace with an InSinkErator® filter.
- Place pan or dish towel under the filter to catch water drainage during change.
- Slowly turn the cartridge anticlockwise completely until it stops (1/4 turn).
- Pull cartridge straight down and discard.
- Insert new cartridge into filter head.
- Top surface of cartridge will become flush with the bottom of the filter head when fully engaged.
- Turn the cartridge clockwise until it stops (1/4 turn).
- Align the in/out arrow on the head and bracket assembly to the in/out arrow on the cartridge.
- Open tap to expel trapped air.
- Run water for 4 minutes before usage.

CAUTION: Personal Injury.

- Regularly check for signs of corrosion by examining the appearance of the dispensed water every three (3) months.
- If there is any discoloration or rusty appearance, unplug and drain unit as described in the Seasonal Storage/Drainage section on this page of the manual.
- If the water discoloration remains after draining and refilling unit, discontinue use and contact an Authorised InSinkErator service agent.

ADDITIONAL CONSIDERATION WHEN UTILISING FILTRATION SYSTEM:

- Flush filter for 4 minutes, 11.4 L (3 gal) before first use.
- Recommended water flow: 2.84 Lpm (.75 gpm)
- F-701 filter capacity: 454 L (120 gal)
- Reference volume for particulate test: 454 L (120 gal)
- Internal volume for extractable test: 290 mL (9.67 oz)

TROUBLESHOOTING

PROBLEM	POSSIBLE CAUSE	WHAT TO DO
Water and steam spits forcefully from spout without turning on the tap.	<ul style="list-style-type: none"> Unit is boiling. <i>May be normal during initial set-up.</i> 	<ul style="list-style-type: none"> Depress or twist steaming hot water tap handle to release some water from the tank. Adjust water temperature using digital display up/down arrows on tank front. Remember that at higher altitudes, water boils at lower temperatures.
Water is not hot.	<ul style="list-style-type: none"> The unit is unplugged. The electric outlet is inoperative. The power button is not on. 	<ul style="list-style-type: none"> Make sure the unit is connected to a correctly earthed electric outlet. Make sure the circuit breaker or fuses are functioning correctly. Check that the outlet is not switched off.
Water is too hot or not hot enough.	<ul style="list-style-type: none"> Thermostat is not adjusted to your needs. 	<ul style="list-style-type: none"> Adjust the thermostat, then depress or twist hot water tap handle for 20 seconds to bring in fresh water to be heated at the new setting. Allow 5-7 minutes for water to reach new temperature.
Display lights on front of tank do not illuminate.	<ul style="list-style-type: none"> The unit may not be plugged in. The electric outlet is inoperative. 	<ul style="list-style-type: none"> Make sure that the circuit breaker or fuses are functioning properly. Check that the outlet is not switched off.
Display light on front of tank is blinking.	<ul style="list-style-type: none"> If two blinks, the unit was powered on without water in the tank If three blinks, unit needs service 	<ul style="list-style-type: none"> Unplug the tank and repeat steps 15-17 Contact an Authorised InSinkErator service agent.
Water comes out of the vent instead of spout.	<ul style="list-style-type: none"> Outlet tube is blocked. 	<ul style="list-style-type: none"> Check that outlet tube is not kinked, twisted or pinched. Unscrew spout end piece and clean out any debris.
Water is dripping from the spout/vent intermittently.	<ul style="list-style-type: none"> The expansion chamber is not draining properly due to low water pressure. The spout is blocked. 	<ul style="list-style-type: none"> Unplug the unit. If the dripping does not stop after a few minutes, check the supply valve to ensure that it is fully open and there are no obstructions in the water line reducing the pressure below 30 psi (ie, a poorly mounted saddle valve, a clogged water filter or a partially opened shut-off valve). Unscrew spout end piece and clean out any debris.
Water is dripping from the spout/vent constantly.	<ul style="list-style-type: none"> Debris in the water line may be in the tap valve seat, causing a slow water leak. 	<ul style="list-style-type: none"> Unscrew spout end piece and clean out any debris. Depress or twist hot water tap handle 7-10 times to flush tap and lines.
Divided stream.	<ul style="list-style-type: none"> Debris in the end piece. 	<ul style="list-style-type: none"> Unscrew spout end piece and clean out any debris.
Water discolouration/ rusty appearance.	<ul style="list-style-type: none"> Corrosion of unit. 	<ul style="list-style-type: none"> Unplug and drain unit as described in the Care and Use section of this manual. If the water discolouration remains after draining and refilling the unit, discontinue use and contact an authorised InSinkErator service agent.

FILTRATION ISSUES

PROBLEM	POSSIBLE CAUSE	WHAT TO DO
Water taste or odour.	<ul style="list-style-type: none"> Filter water flow direction is wrong. Filter needs to be flushed out. Life of filter has expired. 	<ul style="list-style-type: none"> Review filter tube connection instructions. Depress or twist the tap and run until the water is cold. If there is no change, replace filter cartridge.
New filter does not fit.	<ul style="list-style-type: none"> Head and bracket not fully rotated. Filter O-ring breach. 	<ul style="list-style-type: none"> Take out the new filter, put in old filter. Remove, inspect, reinstall filter cartridge.
The filter leaks.	<ul style="list-style-type: none"> Head and bracket not fully rotated. Filter O-ring breach. 	<ul style="list-style-type: none"> Test unit by reinstalling old filter and rotating to full stop. Check for leaks.
No water flow or low water flow.	<ul style="list-style-type: none"> Life of filter has expired. 	<ul style="list-style-type: none"> Replace filter cartridge. See Care and Use section of this manual.

ENGLISH

IF POWER BUTTON BLINKS TWICE, UNPLUG THE TANK AND REPEAT STEPS 15-17.
Note: Water will be cold at first. Allow 12-15 minutes for water to reach target temperature. Gurgling or hissing is normal during the initial heating cycle.
WARNING: Scalding Hazard. The tap dispenses near-boiling (98°C/210°F) water which can instantly cause scalds or burns. Use care when operating this appliance.

ESPAÑOL

SI EL BOTÓN DE ENCENDIDO PARPADEA DOS VECES, DESENCHUFE EL DEPÓSITO Y REPITA LOS PASOS 15 AL 17.
Nota: El agua estará fría al inicio. Deje transcurrir 12 a 15 minutos para que el agua alcance la temperatura deseada. Es normal que se oigan ruidos sibilantes o de borboteo durante el ciclo de calentamiento inicial.
ADVERTENCIA: Riesgo de escaldaduras (quemaduras). El dispensador suministra agua casi hirviendo (98°C/210°F), lo cual puede provocar instantáneamente escaldaduras o quemaduras. Tenga especial cuidado cuando use esta operación.

FRANÇAIS

SI LE BOUTON DE MISE SOUS TENSION CLIGNOTE DEUX FOIS, DÉBRANCHEZ LE RÉSERVOIR ET RÉPÉTEZ LES ÉTAPES 15 À 17.
Remarque : l'eau sera froide au début. Attendez de 12 à 15 minutes pour que l'eau atteigne la température désirée. les gargouillements ou les sifflements sont normaux durant le cycle de chauffage initial.
MISE EN GARDE : danger de brûlure. Le robinet distribue de l'eau presque bouillante (98 °C/210 °F) qui peut instantanément causer des échardes ou des brûlures. Faites attention lorsque vous utilisez cet appareil.

DEUTSCH

WENN DIE NETZTASTE ZWEIMAL BLINKT, DEN NETZSTECKER HERAUSZIEHEN UND SCHRITTE 15-17 WIEDERHOLEN.
Hinweis: Zunächst wird das Wasser kalt sein. Es dauert etwa 12 bis 15 Minuten, bis das Wasser die eingestellte Temperatur erreicht hat. Gurgeln und Zischen ist während der ersten Aufheizung normal.
WARNHINWEIS: Gefahr der Verbrühung. Aus dem Hahn kann fast kochendes Wasser (von bis zu 98° C/210° F) laufen, was sofortige Verbrühungen oder Verbrennungen verursacht. Verwenden Sie dieses Gerät mit Vorsicht.

NEDERLANDS

ALS DE AAN/UIT-KNOP TWEEMAAL KNIPPERT, ONTKOPPELT U DE TANK EN HERHAALT U STAP 15-17.
Opmerking: Het water zal koud zijn in het begin. Wacht 12-15 minuten tot het water opwarmt tot de gewenste temperatuur. Een gorgelend of sissend geluid tijdens het opwarmen is normaal.
WAARSCHUWING: Gevaar van verbranding. De kraan levert water net onder het kookpunt (98 °C), dat onmiddellijk brandwonden op de huid kan veroorzaken. Wees voorzichtig tijdens gebruik van deze kraan.

PORTUGUÊS

SE O BOTÃO DE ENERGIA ELÉTRICA PISCAR DUAS VEZES, DESCONECTE O TANQUE E REPITAS OS PASSOS 15-17.
Observação: A água estará fria no início. Aguarde entre 12-15 minutos para que a água alcance a temperatura desejada. Gargarejos ou sopros são normais durante o ciclo inicial de aquecimento.
ADVERTÊNCIA: Perigo de queimadura. A torneira fornece água quase fervendo a até 98°C, o que pode escaldar ou causar queimaduras instantaneamente. Cuidado ao operar este utensílio doméstico.

РУССКИЙ

ЕСЛИ ИНДИКАТОР ПИТАНИЯ МИГНЕТ ДВА РАЗА, ОТСОЕДИНИТЕ БАЧОК ОТ ЭЛЕКТРОСЕТИ И ПОВТОРИТЕ ЭТАПЫ 15-17.
Примечание. Сначала вода будет холодной. Подождите 12-15 минут, пока температура воды не достигнет заданного уровня. Бульканье и свист при первичном цикле нагрева не являются отклонением от нормы.
ПРЕДУПРЕЖДЕНИЕ. Опасность получения ожогов: из крана идет вода с температурой, близкой к точке кипения (98 °C/210 °F), которой можно обвариться и получить ожоги. Будьте осторожны при использовании этого устройства.

DANSK

HVIS STRØMKNAPPEN BLINKER TO GANGE, SKAL DU FRAKOBLE TANKEN OG GENTAGE TRIN 15-17.
Bemærk: Vandet er koldt i begyndelsen. Det tager 12-15 minutter, inden vandet når den indstillede temperatur. Boblen og hvæsen er normalt under den første opvarmingscyklus.
ADVARSEL: Skoldningsfare. Hanen leverer næsten kogende vand (98 °C), hvilket kan give øjeblikkelige skoldninger eller forbrændinger. Vær forsigtig når du bruger dette apparat.

ITALIANO

SE IL PULSANTE DI ACCENSIONE LAMPEGGIA DUE VOLTE, SCOLLEGARE IL SERBATOIO E RIPETERE I PUNTI 15-17.
Nota: all'inizio l'acqua sarà fredda. Attendere 12-15 minuti finché l'acqua non raggiunge la temperatura desiderata. Durante il ciclo di riscaldamento iniziale sono normali dei gorgoglii o dei sibilli dell'acqua.
AVVERTENZA: pericolo di ustioni. Dal rubinetto può scorrere acqua prossima all'ebollizione (98 °C/210 °F), che può provocare bruciateure o ustioni. Prestare molta attenzione nell'utilizzo di questo apparecchio.

POLSKI

JĘSLI PRZYCIŚK ZASILANIA MIGNIE DWA RAZY, ODŁĄCZYĆ ZBIORNIK I POWTÓRZYĆ KROKI 15-17.
Uwaga: Początkowo wypływająca woda będzie zimna. Czas nagrzewania do wymaganej temperatury wynosi 12-15 minut. Podczas pierwszego cyklu nagrzewania z urządzenia mogą wydobywać się dźwięki podobne do syczenia lub bulgotania, co jest normalnym objawem.
OSTRZEŻENIE: Niebezpieczeństwo oparzenia. Woda wypływająca z kranu może mieć temperaturę do 98°C i może spowodować poważne oparzenia. Należy zachować ostrożność podczas używania tego urządzenia.

한국

전원 버튼이 2번 깜박이면 탱크를 분리하고 15~17단계를 다시 실시해 주십시오.
참고: 처음에는 물이 차갑습니다. 물이 목표 온도에 도달하려면 12-15분이 걸립니다. 가열 초기에 부포특기거나 쉼 소리나 나는 것은 정상입니다.
경고: 화상 위험. 수도꼭지에서 거의 끓을 정도로 뜨거운(98°C/210°F) 물이 나옵니다. 이런 온도의 물은 바로 화상을 유발할 수 있습니다. 장치를 사용할 때는 주의하십시오.

中文

如果电源按钮闪烁两次，拔掉水箱的电源插头并重复步骤 15-17。
注意: 起初水是冷的。等待 12-15 分钟后，水温会升至目标温度。在初始加热周期内，系统发出汩汩声或嘶嘶声是正常的。
警告: 烫伤危险。 龙头放出的水的温度接近沸水 (98°C/210°F)，可瞬间造成烫伤或灼伤。操作本设备时请务必小心。

العربية

إذا أومض زر الطاقة مرتين، الفصل الخزّان وكرر الخطوات من ١٥-١٧.
ملاحظة: سيكون الماء بارداً عند بدء التشغيل. انظر فترة زمنية تتراوح بين ١٢ إلى ١٥ دقيقة كي يصل الماء إلى درجة الحرارة المطلوبة. من الطبيعي التبعث صوت قرقرة أو هسهسة خلال دورة التسخين الأولى.
تحذير: خطر الإصابة بحروق. يقوم الصنبور بتوزيع مياه تقارب الطهيان (٩٨ درجة مئوية/٢١٢ درجة فهرنهايت)، التي قد تسبب في حدوث حروق مباشرة. يجب توخي الحذر عند تشغيل هذا الجهاز.

NXTF:
NXTANK (tank used without filter):
Filtration System (excluding replaceable filtration cartridge):
Tap or Faucet

2-year warranty
1-year warranty
1-year warranty
(See tap ICU for warranty period)

This limited warranty is provided by InSinkErator, a business unit of Emerson Electric Co., (“**InSinkErator**” or “**Manufacturer**” or “**we**” or “**our**” or “**us**”) to the original consumer owner of the InSinkErator product with which this limited warranty is provided (the “**InSinkErator Product**”), and any subsequent owner of the residence in which the InSinkErator Product was originally installed (“**Customer**” or “**you**” or “**your**”).

InSinkErator warrants to Customer that your InSinkErator Product will be free from defects in materials and workmanship, subject to the exclusions described below, for the “**Warranty Period**”, commencing on the later of: (a) the date your InSinkErator Product is originally installed, (b) the date of purchase, or (c) the date of manufacture as identified by your InSinkErator Product serial number. You will be required to show written documentation supporting (a) or (b). If you are unable to provide documentation supporting either (a) or (b), the Warranty Period commencement date will be determined by Manufacturer, in its sole and absolute discretion, based upon your InSinkErator Product serial number.

Permitted Uses
You may use your InSinkErator Product hot/cold water tank and filter system in combination with any genuine InSinkErator Product instant hot water dispensers and component parts and/or Authorised OEM Products. “Authorised OEM Products” mean those hot or hot/cold water dispensers and component parts that have been manufactured by an Authorised InSinkErator original equipment manufacturer (“Authorised OEM”) and which have documentation expressly stating that such Authorised OEM Products are compatible with the InSinkErator Product(s). Authorised OEMs may change from time to time. A list of Authorised OEMs is available to you upon request or at: www.insinkerator.com/oem. Use of your InSinkErator Product in combination with any products other than Authorised OEM Products will void this warranty.

What is Covered
This limited warranty covers defects in materials or workmanship, subject to the exclusions below, in InSinkErator Products used by a consumer Customer for residential use only, and includes all replacement parts and labor costs. **YOUR SOLE AND EXCLUSIVE REMEDY UNDER THIS LIMITED WARRANTY SHALL BE LIMITED TO REPAIR OR REPLACEMENT OF THE INSINKERATOR PRODUCT, PROVIDED THAT IF WE DETERMINE IN OUR SOLE DISCRETION THAT NEITHER REMEDY IS PRACTICABLE, WE MAY PROVIDE YOU A REFUND OF YOUR PURCHASE PRICE OR A CREDIT TOWARDS ANOTHER INSINKERATOR PRODUCT.**

What is not Covered
This limited warranty does not extend to and expressly excludes:

- Losses or damages or the inability to operate your InSinkErator Product resulting from conditions beyond the Manufacturer’s control including, without limitation, accident, alteration, misuse, abuse, neglect, negligence (other than Manufacturer’s), failure to install, maintain, assemble, or mount the InSinkErator Product in accordance with Manufacturer’s instructions or local electrical and plumbing codes.
- Wear and tear expected to occur during the normal course of use, including without limitation, cosmetic rust, scratches, dents or comparable and reasonably expected losses or damages.
- Losses or damages caused by any product or component part used with the InSinkErator Products, including both Authorised OEM Products and other products and components.

In addition to the above exclusions, this warranty does not apply to InSinkErator Products installed in a commercial or industrial application.

No Other Express Warranty Applies
This limited warranty is the sole and exclusive warranty provided to the Customer identified above. No other express warranty, written or verbal, applies. No employee, agent, dealer, or other person is Authorised to alter this limited warranty or make any other warranty on behalf of Manufacturer. The terms of this limited warranty shall not be modified by the Manufacturer, the original owner, or their respective successors or assigns.

What we will do to Correct Problems
If your InSinkErator Product does not operate in accordance with the documentation provided to you, or you have questions concerning your InSinkErator Product or how to determine when service is needed, please contact the Authorised InSinkErator Service Center for your area as identified on back cover of this manual, or visit our website at www.insinkerator.com. You may also notify us at: InSinkErator Service Center, 4700 21st Street, Racine, Wisconsin 53406 USA.

The following information must be provided as part of your warranty claim: your name, address, phone number, your InSinkErator Product model and serial number, and if necessary, upon request, written confirmation of either: (a) the date shown on your installation receipt, or (b) the date shown on your purchase receipt.

Manufacturer or its Authorised service representative will determine, in its sole and absolute discretion, if your InSinkErator Product is covered under this warranty. You will be given the contact information for your closest Authorised InSinkErator Service Center. Please contact your InSinkErator Service Center directly to receive in home warranty repair or replacement service. Only an Authorised InSinkErator service representative may provide warranty service. InSinkErator is not responsible for warranty claims arising from work performed on your InSinkErator Product by anyone other than an Authorised InSinkErator service representative.

If a covered claim is made during the Warranty Period, Manufacturer will, through its Authorised service representative, either repair or replace your InSinkErator Product. Cost of replacement parts or a new InSinkErator Product, and cost of labor for repair or installation of the replacement InSinkErator Product are provided at no cost to you. Repair or replacement shall be determined by Manufacturer or its Authorised service representative in their sole discretion. All repair and replacement services will be provided to you at your home. If Manufacturer determines that your InSinkErator Product must be replaced rather than repaired, the warranty on the replacement InSinkErator Product will be limited to the unexpired term remaining in the original Warranty Period.

This instant hot water dispenser is covered by Manufacturer’s limited warranty. This limited warranty is void if you attempt to repair the InSinkErator Product. For service information, please visit www.insinkerator.com or contact the Authorised InSinkErator Service Center for your area as identified on back cover of this manual.

Limitation of Liability
TO THE EXTENT PERMITTED BY LAW, IN NO EVENT SHALL MANUFACTURER OR ITS Authorised SERVICE REPRESENTATIVES BE LIABLE FOR ANY INCIDENTAL, SPECIAL, INDIRECT, OR CONSEQUENTIAL DAMAGES, INCLUDING ANY ECONOMIC LOSS, WHETHER RESULTING FROM NONPERFORMANCE, USE, MISUSE OR INABILITY TO USE THE INSINKERATOR PRODUCT OR THE MANUFACTURER’S OR ITS Authorised SERVICE REPRESENTATIVE’S NEGLIGENCE. MANUFACTURER SHALL NOT BE LIABLE FOR DAMAGES CAUSED BY DELAY IN PERFORMANCE AND IN NO EVENT, REGARDLESS OF THE FORM OF THE CLAIM OR CAUSE OF ACTION (WHETHER BASED IN CONTRACT, INFRINGEMENT, NEGLIGENCE, STRICT LIABILITY, OTHER TORT OR OTHERWISE), SHALL MANUFACTURER’S LIABILITY TO YOU EXCEED THE PRICE PAID BY THE ORIGINAL OWNER FOR THE INSINKERATOR PRODUCT.

The term “consequential damages” shall include, but not be limited to, loss of anticipated profits, business interruption, loss of use or revenue, cost of capital or loss or damage to property or equipment.

Some states do not allow the exclusion or limitation of incidental or consequential damages, so the above limitation may not apply to you. This limited warranty gives you specific legal rights and you may also have other rights which vary from area to area.

ESPAÑOL

CUIDADO Y USO

PRECAUCIÓN: Riesgo de descarga eléctrica. Para prevenir descargas eléctricas, desconecte la corriente eléctrica antes de reparar la unidad. Utilice solamente un tomacorriente eléctrico debidamente polarizado y con conexión a tierra (puesta a tierra).

AJUSTE DEL TERMOSTATO

La temperatura de fábrica dentro del depósito viene predeterminada en 96 °C. Si desea subir o bajar la temperatura del agua, utilice las flechas hacia arriba o hacia abajo en la pantalla. Después de ajustar, presione o gire la perilla del dispensador durante 20 segundos para que el agua recaliente al nuevo ajuste.

ADVERTENCIA: Riesgo de escaldado. No deje que el agua hierva. Ello podría ocasionar quemaduras graves.

ALMACENAMIENTO TEMPORAL/DRENAJE

Cada vez que la unidad no se utilice por períodos prolongados, desenchufe y drene la unidad. Si la temperatura está por debajo de los cero grados, deberá desenchufar la unidad y drenarla.

- Desconecte la energía de la unidad (desconecte la unidad).
- Empuje o gire la palanca del dispensador de agua caliente y deje que el agua fluya hasta que esté fría.
- Cierre el dispensador de agua fría en la válvula.
- Desconecte los tubos del depósito.
- Desenganche el depósito de la pared.
- Sostenga el depósito volteado hacia abajo y drene el agua dentro del fregadero.
- Seque con una toalla los restos de agua del área del depósito.
- Reinstale el depósito en la pared y reconecte los tubos.
- Retire y desheche el cartucho del filtro, si corresponde.
- Para colocar nuevamente en perfecto funcionamiento la unidad, instale el nuevo cartucho del filtro (si corresponde) y abra el suministro de agua fría en la válvula. Oprima o gire la palanca del grifo del dispensador de agua caliente y manténgala así hasta que el flujo de agua salga por el surtidor. Enchufe el depósito y presione el botón de encendido.

LIMPIEZA DEL DISPENSADOR Y DEL DEPÓSITO

- Utilice sólo limpiadores suaves para limpiar el dispensador y los componentes plásticos.
- Los limpiadores con ácidos, abrasivos, solventes alcalinos y orgánicos dañan los componentes plásticos y anulan la garantía.

GUÍA DE FILTRO Y REEMPLAZO

Reemplace el cartucho del filtro cuando haya una disminución evidente en el flujo de agua del dispensador o si hay un sabor u olor desagradable en el agua.

- Una vez que haya cerrado los orificios de entrada y salida, y que la presión interna del filtro haya disminuido, el agua (cerca de 60 ml [2 onzas]) fluirá desde la tubería de ventilación.
- Si no se puede colocar el nuevo cartucho del filtro, introduzca el anterior y gírelo hasta que se asiente, a continuación, retírelo y vuelva a insertar el cartucho nuevo.
- Es recomendable que los filtros de carbón se reemplacen cada 6 meses.

Instrucciones para reemplazo de filtro:

- Reemplace con un filtro InSinkErator®.
- Coloque una cacerola o un secador de platos debajo del filtro para contener el drenaje del agua durante el cambio.
- Gire el cartucho en sentido horario hasta que se detenga (1/4 de giro).
- Alinee la flecha de entrada/salida de la cabeza y el ensamblado del soporte con la flecha de entrada/salida del cartucho.
- Abra el dispensador para expulsar el aire contenido.
- Deje correr el agua durante 4 minutos antes de usarla.

PRECAUCIÓN: Lesiones personales.

- Verifique cada tres (3) meses que no haya señales de corrosión en el aspecto del agua que sale del dispensador.
- Si hay decoloración o un aspecto ferroso, desconecte y drene la unidad tal como se describe en la sección Almacenamiento/Drenado de temporada en esta página del manual.
- Si persiste la coloración del agua luego de drenar y llenar la unidad, suspenda el uso y comuníquese con un agente de servicio autorizado de InSinkErator.

REQUISITOS DEL SISTEMA (TANQUE DE AGUA CALIENTE, SISTEMA DE FILTRACIÓN Y DISPENSADOR):

- Antes del primer uso, enjuague el filtro durante 4 minutos, 11.4 litros (3 galones).
- Recomendación de flujo de agua: 2.84 lpm (0.75 gpm)
- Capacidad del filtro F-701: 454 litros (120 galones)
- Volumen de referencia para análisis de partículas: 454 litros (120 galones)
- Volumen interno para prueba de materiales extraíbles: 290 mililitros (9.67 onzas)

SOLUCIÓN DE PROBLEMAS

PROBLEMA	CAUSA POSIBLE	SOLUCIÓN
El agua y el vapor escupen energíicamente del surtidor sin conectar el dispensador.	<ul style="list-style-type: none">La unidad está en ebullición. <i>Puede ser normal durante la configuración inicial.</i>	<ul style="list-style-type: none">Presione o gire la perilla del dispensador de agua caliente para permitir la salida de un poco de agua del depósito.Ajuste la temperatura del agua utilizando las flechas hacia arriba o hacia abajo de la pantalla digital en la parte frontal del depósito.Recuerde que en altitudes elevadas, el agua hierve a bajas temperaturas.
El agua no está caliente.	<ul style="list-style-type: none">Puede ser que la unidad no esté enchufada.El tomacorriente no funciona.El botón de encendido no está presionado.	<ul style="list-style-type: none">Cerciórese de que la unidad esté conectada adecuadamente a un tomacorriente con conexión a tierra (con puesta a tierra).Cerciórese de que el disyuntor o los fusibles están funcionando correctamente.Verifique que el tomacorriente no está desconectado.
El agua está muy caliente o no calienta lo suficiente.	<ul style="list-style-type: none">El termostato no está ajustado a sus necesidades.	<ul style="list-style-type: none">Ajuste el termostato, luego presione o gire la palanca del dispensador de agua caliente durante 20 segundos para hacer entrar agua potable, de modo que se caliente con la nueva configuración. Deje de 5 a 7 minutos para que el agua alcance la nueva temperatura.
Las luces de la pantalla en la parte frontal del depósito no se encienden.	<ul style="list-style-type: none">Puede ser que la unidad no esté enchufada.El tomacorriente no funciona.	<ul style="list-style-type: none">Cerciórese de que el disyuntor o los fusibles están funcionando correctamente.Verifique que el tomacorriente no está desconectado.
La luz de la pantalla en la parte frontal del depósito parpadea.	<ul style="list-style-type: none">Si parpadea dos veces, la unidad estaba encendida pero el depósito no tenía agua.Si parpadea tres veces, la unidad necesita servicio.	<ul style="list-style-type: none">Desenchufe el depósito y repita los pasos 15 a 17.Comuníquese con el agente de servicio autorizado de InSinkErator.
El agua sale del respiradero en vez del surtidor.	<ul style="list-style-type: none">El tubo de salida está bloqueado.	<ul style="list-style-type: none">Verifique que el tubo de salida no esté deformado, doblado ni apretado.Desatornille el extremo del surtidor y limpie los residuos.
El agua está goteando del surtidor respiradero intermitentemente.	<ul style="list-style-type: none">La cámara de expansión no está drenando correctamente debido a la baja presión de agua.El surtidor está bloqueado.	<ul style="list-style-type: none">Desconecte la unidad. Si el goteo no se detiene después de algunos minutos, verifique en la válvula de suministro para cerciorarse de que está totalmente abierta y no hay obstrucciones en la línea de agua que reduzcan la presión debajo de 172 kPa (17 bar, 25 psi); esto es, una válvula de montaje deficientemente montada, un filtro de agua obstruido o una válvula de cierre parcialmente abierta.Desatornille el extremo del surtidor y limpie los residuos.
El agua está goteando del surtidor respiradero constantemente.	<ul style="list-style-type: none">Los desechos en la línea de agua pueden estar asentados en la válvula del dispensador, y provocar así una fuga lenta de agua.	<ul style="list-style-type: none">Desatornille el extremo del surtidor y limpie los residuos.Oprima o gire la palanca del dispensador de agua caliente de 7 a 10 veces para limpiar el dispensador y las tuberías.
El chorro de agua no es uniforme.	<ul style="list-style-type: none">Desechos al extremo de la pieza.	<ul style="list-style-type: none">Desatornille el extremo del surtidor y limpie los residuos.
Decoloración del agua/apariencia de oxidado.	<ul style="list-style-type: none">Corrosión de la unidad.	<ul style="list-style-type: none">Desenchufe y drene la unidad tal como se describe en la sección Mantenimiento y uso del manual. Si persiste la decoloración de agua luego del drenaje y comuníquese con un agente de servicio autorizado de InSinkErator.

PROBLEMAS DE FILTRACIÓN

PROBLEMA	CAUSA POSIBLE	SOLUCIÓN
Gusto u olor del agua.	<ul style="list-style-type: none">La dirección del flujo de agua del filtro es incorrecta.El filtro necesita ser enjuagado.La vida útil del filtro caducó.	<ul style="list-style-type: none">Revise las instrucciones de conexión del tubo del filtro.Pulse o gire la palanca y deje correr el agua hasta que salga fría.Si no hay cambios, reemplace el cartucho del filtro.
El nuevo filtro no cabe.	<ul style="list-style-type: none">La cabeza y el soporte no giran totalmente.Rotura de la junta tórica del filtro.	<ul style="list-style-type: none">Saque el filtro nuevo y ponga el filtro antiguo.Retire, inspeccione, reinstale el cartucho del filtro.
El filtro tiene fuga.	<ul style="list-style-type: none">La cabeza y el soporte no giran totalmente.Rotura de la junta tórica del filtro.	<ul style="list-style-type: none">Vuelva a instalar el filtro anterior y gire hasta que se detenga por completo. Verifique si hay fugas.
No hay flujo de agua o bajo flujo de agua.	<ul style="list-style-type: none">La vida útil del filtro caducó.	<ul style="list-style-type: none">Reemplace el cartucho del filtro. Consulte la sección de Mantenimiento y uso en este manual.

NXTF:
NXTANK (depósito utilizado sin filtro):
Sistema de filtración (no incluye cartucho de filtro de repuesto):
Dispensador o grifo

2 años de garantía
1 año de garantía
1 año de garantía
(Consulte el manual de Instalación, mantenimiento y uso del dispensador para conocer el período de garantía)

InSinkErator, una unidad comercial de Emerson Electric Co., (“**InSinkErator**”, “**el Fabricante**”, “**nosotros**”, “**nuestro**” o “**nos**”) otorga esta garantía limitada al consumidor propietario original del producto de InSinkErator al que se le proporciona esta garantía limitada (el “**Producto de InSinkErator**”), y a cualquier otro propietario posterior del lugar donde se instaló originalmente el Producto de InSinkErator (“**Cliente**”, “**usted**” o “**su**”).

InSinkErator le garantiza al Cliente que su Producto de InSinkErator no tendrá defectos en el material o la mano de obra, sujeto a las exclusiones descritas a continuación, durante el “**Período de garantía**”, que comienza luego de lo siguiente (lo que suceda más tarde): (a) la fecha de instalación original de su Producto de InSinkErator, (b) la fecha de compra, o (c) la fecha de fabricación, según se indica en el número de serie de su Producto de InSinkErator. Deberá presentar documentación por escrito que respalde los puntos (a) o (b). Si no presenta la documentación que respalde los puntos (a) o (b), el Fabricante determinará la fecha de inicio del período de garantía, a su exclusivo y absoluto criterio, según el número de serie del producto de InSinkErator.

Usos permitidos
Usted puede utilizar el sistema de filtro y tanque de agua caliente/fría de su Producto de InSinkErator en combinación con cualquier dispensador genuino instantáneo de agua caliente del Producto de InSinkErator y los componentes y/o Productos del OEM Autorizado. “Productos del OEM Autorizado” son aquellos dispensadores de agua caliente o caliente/fría y componentes que hayan sido fabricados por un fabricante autorizado de equipo original de InSinkErator (“OEM Autorizado”) y que tengan documentación donde se declare expresamente que dichos Productos del OEM Autorizado son compatibles con el (los) Producto(s) de InSinkErator. Los OEM Autorizados pueden cambiar de vez en cuando. Una lista de los OEM Autorizados está disponible para usted a petición o en: www.insinkerator.com/oem. El uso de su Producto de InSinkErator en combinación con cualquier otro producto que no sean los Productos del OEM Autorizado anulará esta garantía.

Cobertura
Esta garantía limitada cubre defectos en los materiales y en la mano de obra, sujeto a las excepciones detalladas a continuación, en Productos de InSinkErator utilizados por un Cliente consumidor solo para uso doméstico, e incluye el costo de todos los repuestos y servicios de mano de obra. **SU ÚNICO Y EXCLUSIVO RECURSO SEGÚN LOS TÉRMINOS DE ESTA GARANTÍA LIMITADA SERÁ LA REPARACIÓN O EL REEMPLAZO DEL PRODUCTO DE INSINKERATOR, SIN EMBARGO, SI DETERMINAMOS BAJO NUESTRO EXCLUSIVO CRITERIO QUE NINGUNO DE ESTOS DOS RECURSOS ES VIABLE, PODREMOS REEMBOLSARLE EL PRECIO DE SU COMPRA O PROPORCIONARLE UN CRÉDITO PARA OTRO PRODUCTO DE INSINKERATOR.**

Qué no cubre la cobertura
Esta garantía limitada no cubre y excluye de manera expresa lo siguiente:

- Pérdidas o daños, o la imposibilidad de operar su Producto de InSinkErator debido a condiciones que escapan al control del Fabricante, las que incluyen, sin limitaciones, accidentes, modificaciones, uso incorrecto, abuso, descuido, negligencia (que no sea responsabilidad del Fabricante), fallas en la instalación, mantenimiento, armado o montaje del Producto de InSinkErator, según lo indican las instrucciones del Fabricante o los códigos locales eléctricos y de plomería.
- Desgaste como resultado del uso normal del producto, lo que incluye sin limitaciones, oxidación de la superficie, rayones, abolladuras o pérdidas o daños similares y razonables.
- Las pérdidas o los daños causados por cualquier producto o componente utilizado con los Productos de InSinkErator, incluidos tanto los Productos del OEM Autorizado como otros productos y componentes.

Además de las exclusiones antes descritas, esta garantía no se aplica en caso de que los Productos InSinkErator se instalen para fines industriales o comerciales.

No se aplica ninguna otra garantía expresa
Esta es la única y exclusiva garantía limitada que se le brinda al Cliente descrito anteriormente. No se aplica ninguna otra garantía expresa, oral o escrita. No se autoriza a ningún empleado, agente, distribuidor o tercero a modificar esta garantía limitada o a elaborar alguna otra garantía en nombre del Fabricante. El Fabricante, el propietario original o sus respectivos sucesores o cesionarios no deberán modificar las condiciones de esta garantía limitada.

Qué haremos para solucionar los problemas
Si su producto de InSinkErator no funciona según la documentación que se le entregó, o si tiene preguntas sobre su producto de InSinkErator o desea saber si necesita servicio, comuníquese con el Centro de servicio autorizado de InSinkErator de su área según se detalla en la contratapa de este manual, o ingrese en el sitio web www.insinkerator.com. También puede comunicarse con nosotros en InSinkErator Service Center, 4700 21st Street, Racine, Wisconsin 53406 USA.

Debe presentar la siguiente información en su nombre, dirección, número telefónico, modelo y número de serie de su Producto de InSinkErator y, si es necesario y se solicita, una confirmación escrita de: (a) la fecha que figura en su recibo de instalación, o (b) la fecha que figura en su recibo de compra.

El fabricante o el representante de servicio autorizado determinarán, bajo su criterio exclusivo y absoluto, si esta garantía cubre su Producto de InSinkErator. Se le proporcionará la información de contacto del centro de servicio autorizado de InSinkErator más cercano. Comuníquese directamente con el centro de servicio de InSinkErator para recibir en su hogar el servicio de garantía de reparación o reemplazo. Solo un representante de servicio autorizado de InSinkErator puede ofrecer el servicio de garantía. InSinkErator no se hace responsable de los reclamos de garantía que surjan del trabajo realizado en su Producto de InSinkErator por otra persona que no sea un representante de servicio autorizado de InSinkErator.

Si se realiza un reclamo cubierto por la garantía durante el Período de garantía, el Fabricante reparará o reemplazará su Producto de InSinkErator a través de un representante de servicio autorizado. No se le cobrará el costo de los repuestos o del nuevo Producto de InSinkErator, ni el costo de la mano de obra para la reparación o instalación del Producto de InSinkErator de reemplazo. El Fabricante o su representante de servicio autorizado determinarán, a su exclusivo criterio, la reparación o el reemplazo. Todos los servicios de reparación y reemplazo se realizarán en su hogar. Si el fabricante determina que se debe reemplazar su Producto de InSinkErator en vez de repararlo, la garantía limitada de reemplazo del Producto de InSinkErator se limitará al plazo restante vigente de la garantía original. Este dispensador instantáneo de agua caliente está cubierto por la garantía limitada del Fabricante. Esta garantía limitada es nula si usted intenta reparar el Producto de InSinkErator. Si necesita información sobre servicio, visite www.insinkerator.com o comuníquese con el Centro de servicio autorizado de InSinkErator de su área según se detalla en la contratapa de este manual.

Limitación de responsabilidad
EN LA MEDIDA EN QUE LA LEY LO PERMITA, EN NINGÚN CASO EL FABRICANTE NI SUS REPRESENTANTES DE SERVICIO AUTORIZADO SE RESPONSABILIZARÁN DE CUALQUIER DAÑO INCIDENTAL, ESPECIAL, DIRECTO O CONSECUENTE, INCLUIDA CUALQUIER PÉRDIDA ECONÓMICA, YA SEA RESULTADO DEL INCUMPLIMIENTO, EL USO, EL USO INCORRECTO O LA IMPOSIBILIDAD DE USAR EL PRODUCTO DE INSINKERATOR O LA NEGLIGENCIA POR PARTE DEL FABRICANTE O SUS REPRESENTANTES DE SERVICIO AUTORIZADO. EL FABRICANTE NO SE RESPONSABILIZARÁ DE LOS DAÑOS CAUSADOS POR DEMORAS EN EL CUMPLIMIENTO Y, EN NINGÚN CASO, INDEPENDIEMENTE DEL TIPO DE RECLAMO O CAUSA DE ACCIÓN (YA SEA QUE SE BASE EN EL CONTRATO, INCUMPLIMIENTO, NEGLIGENCIA, RESPONSABILIDAD OBJETIVA U OTRA RESPONSABILIDAD EXTRA CONTRACTUAL, ENTRE OTROS), LA RESPONSABILIDAD DEL FABRICANTE SUPERARÁ EL PRECIO ABONADO POR EL PROPIETARIO ORIGINAL DEL PRODUCTO DE INSINKERATOR.

El término “daños consecuentes” incluye, entre otros, pérdida de ganancias anticipadas, interrupción de actividades comerciales, uso o lucro cesante, costo de capital o pérdidas, o daños de propiedades o equipos. Algunos estados no permiten la exclusión o limitación de responsabilidades por daños incidentales o consecuentes; por lo tanto, es posible que estas limitaciones no se apliquen a usted. Esta garantía limitada le otorga derechos legales específicos y también puede tener otros derechos que varían según el área.



InSinkErator
Emerson Electric Co.
4700 21st Street
Racine, WI 53406-5093
USA
Sales/Service Tel: 800-558-5700
www.insinkerator.com/worldmap.html

InSinkErator
Suite 10, Building 6
Halters Lane, Croxley Green Business Park
Watford WD18 8YH
United Kingdom
Sales Tel: (0)1 923 297 880
Service Tel: (0) 800 389 3715
www.insinkerator.co.uk

InSinkErator
471 Mountain Highway
Bayswater Vic 3153, Australia
Sales/Service Tel: 1300 136 205
Email: sales@insinkerator.com.au
www.insinkerator.com.au

Parex Industries Ltd.
5 Tolich Place, Hendersson
Auckland, New Zealand 0610
Sales/Service Tel: 0800 200 510
Email: info.parex@emerson.co.nz
www.insinkerator.co.nz

Emerson Electric do Brasil Ltda.
Av. Hollingsworth, 325 - Iporanga
Sorocaba - SP
Cep: 13087-105 - Brazil
CNPJ 00.844.237/0009-06
SAC: 0800-553770
Email: atendimento.insinkerator@emerson.com
www.insinkerator.com.br

KAL Group
4078 Kingswood Road,
Citywest Business Park
Dublin, Ireland
Tel: 01 413 6481, 01 413 6400
Fax: 01 413 6464
Email: info@kal.ie

中国营销中心：艾默生贸易（上海）有限公司
中国上海市徐汇区古美路1582号
艾默生大厦6楼
公司名称：艾默生爱适易电器（南京）有
限公司
中国江苏省南京市梅林街18号
热线电话：400-8888-961
www.insinkerator.com.cn

Emerson Electric de Mexico, S.A. de C.V.
Calle 10 No. 145
Colonia San Pedro de los Pinos
Delegación Álvaro Obregón
Código Postal 01180
México D.F.
Sales/Service Tel: 52 (55) 5809 5099
www.insinkerator.es

InSinkErator Middles East & Africa
Emerson, FZE
Jebel Ali Free Zone
P.O. Box 17033 Dubai,
United Arab Emirates
Sales Tel: +971 4 8118282
Service Tel: +971 4 8118285
Email: InSinkErator.MEA@Emerson.com

Emerson-Logoet er et varemærke og et registreret varemærke tilhørende Emerson Electric Co.
InSinkErator kan, udelukkende efter efter valg, når som helst foretage forbedringer og/eller ændringer i specifikationerne, uden varsel eller forpligtelse og forbeholder sig endvidere retten til at ændre eller ophøre med salget af modeller.
©2016 InSinkErator, en forretningsenhed i Emerson Electric Co. Alle rettigheder forbeholdes.

Il logo Emerson è un marchio di fabbrica e di servizio di Emerson Electric Co.
InSinkErator può in qualsiasi momento apportare miglioramenti e/o modifiche alle caratteristiche tecniche, a sua assoluta discrezione, senza preavviso o altri obblighi; inoltre si riserva il diritto di modificare i modelli o di cessarne la produzione.
©2016 InSinkErator, una unità produttiva di Emerson Electric Co. Tutti i diritti sono riservati.

Logo Emerson jest znakiem handlowym i znakiem usługowym Emerson Electric Co.
InSinkErator może w dowolnym czasie i według własnego uznania wprowadzać ulepszenia oraz/lub zmiany w specyfikacjach, bez powiadomienia ani zobowiązania, a ponadto zastrzega sobie prawo do wprowadzania zmian lub wycofywania modeli.
©2016 InSinkErator, jednostka biznesowa Emerson Electric Co. Wszelkie prawa zastrzeżone.

Emerson 로고는 Emerson Electric Co.의 삼표 및 서비스 마크입니다.
InSinkErator에서는 자체 재량에 따라 통보 없이 또는 책임 부담 없이 사양을 변경하거나 제품을 개선할 수 있으며 그 외에도 모델을 변경하거나 단종시킬 권한을 갖습니다.
©2016 InSinkErator (Emerson Electric Co의 사업부). All Rights Reserved.

Emerson 徽标是 Emerson Electric Co. 的商标及服务标志
InSinkErator 有权在不进行通知或承担任何义务的情况下，随时自行决定对产品规格做出改进和/或变动，并且保留改动或停产某些型号产品的权利。
©2016 InSinkErator 版权所有。InSinkErator 是 Emerson Electric Co. 的一个业务单位。保留所有权利。

Emerson Electric Co. بعد شعار Emerson علامة تجارية وعلامة خدمة لشركة.
InSinkErator تحفظ على المواصفات في أي وقت، حسبما يراها لها وحدها، دون إخطار أو إلزام كما تحتفظ أيضاً بالحق في تغيير الطرز أو إيقاف إنتاجها.
© حقوق الطبع والنشر لعام 2016 لشركة InSinkErator، وهي وحدة تجارية لـ Electric Co جميع الحقوق محفوظة.



The Emerson logo is a trademark and a service mark of Emerson Electric Co.
InSinkErator may make improvements and/or changes in the specifications at any time, in its sole discretion, without notice or obligation, and further reserves the right to change or discontinue models.
©2016 InSinkErator, a business unit of Emerson Electric Co. All Rights Reserved.

El logotipo Emerson es una marca registrada y una marca de servicio de Emerson Electric Co.
InSinkErator puede realizar mejoras o modificaciones en las especificaciones en cualquier momento, bajo su exclusivo criterio, sin previo aviso ni obligación; además, se reserva el derecho de cambiar o suspender los modelos.
©2016 InSinkErator es una unidad comercial de Emerson Electric Co. Todos los derechos reservados.

Le logo Emerson est une marque de commerce et de service d'Emerson Electric Co.
InSinkErator se réserve le droit, à son entière discrétion, d'apporter en tout temps des améliorations ou des modifications aux spécifications, et ce, sans préavis ou obligation de sa part, ou de modifier ou de supprimer des modèles.
©2016 InSinkErator, une unité commerciale d'Emerson Electric Co. Tous droits réservés.

Das Emerson-Logo ist eine Marke und ein Dienstleistungszeichen von Emerson Electric Co.
InSinkErator kann jederzeit, nach alleinigem Ermessen, ohne vorherige Ankündigung oder Verpflichtung, Verbesserungen bzw. Änderungen an den technischen Daten vornehmen. Darüber hinaus behält sie sich das Recht vor, Modelle zu ändern oder einzustellen.
©2016 InSinkErator ist ein Geschäftsbereich von Emerson Electric Co. Alle Rechte vorbehalten.

Het Emerson-Logo is een handelsmerk en servicemerk van Emerson Electric Co.
InSinkErator kan op elk moment en naar eigen oordeel verbeteringen en/of veranderingen in de specificaties aanbrengen zonder aankondiging of verplichting en behoudt zich verder het recht voor modellen te veranderen of uit de handel te nemen.
©2016 InSinkErator, een afdeling van Emerson Electric Co. Alle rechten voorbehouden.

O logotipo Emerson é uma marca registrada e marca de serviços da Emerson Electric Co.
A InSinkErator pode fazer mudanças de e/ou melhorias nas especificações a qualquer momento, a seu exclusivo critério, sem aviso ou obrigação e ainda se reserva o direito de mudar ou descontinuar modelos.
©2016 InSinkErator, uma divisão da Emerson Electric Co. Todos os direitos reservados.

Логотип Emerson является торговой маркой и маркой обслуживания компании Emerson Electric Co.
InSinkErator может вводить в свою продукцию совершенствования и/или вносить изменения в ее технические характеристики в любое время, по своему собственному усмотрению и без уведомления или обязательств в таковом, а также сохраняет за собой право на внесение изменений в производимые модели или прекращение их производства.
©2016 InSinkErator, подразделение компании Emerson Electric Co. Все права защищены.